

SUSTAINABILITY REPORT

2021-2022

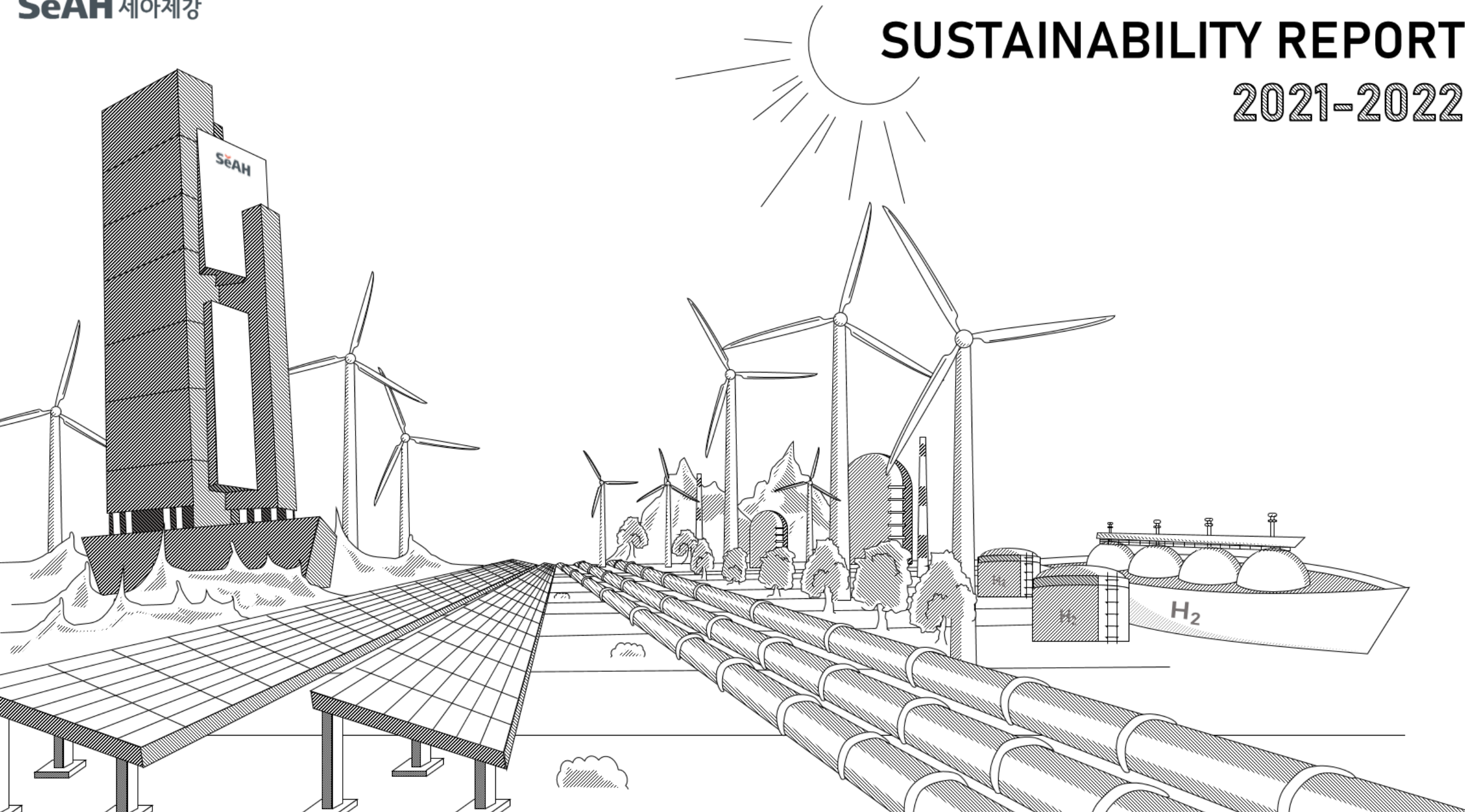

About this Book



Introduction

- About this Book
- CEO Message
- Business Overview



ESG Performance

- ESG Strategy
- Environment
- Social
- Governance



ESG DATA

- ESG FACTBOOK
- GRI Stds. Index
- ESG POLICY BOOK



제3차 검증보고서

세아제강은 그룹의 경영이념인 가치 창조, 인간존중, 인류사회 기여를 추진 기반으로 하여 “아름다운 세상을 만들기 위한 약속”이라는 비전을 가지고 환경, 사회, 지배구조에서 활동과 성과를 다양한 이해관계자와 공유하기 위해 처음으로 지속가능경영보고서를 발간하게 되었습니다.

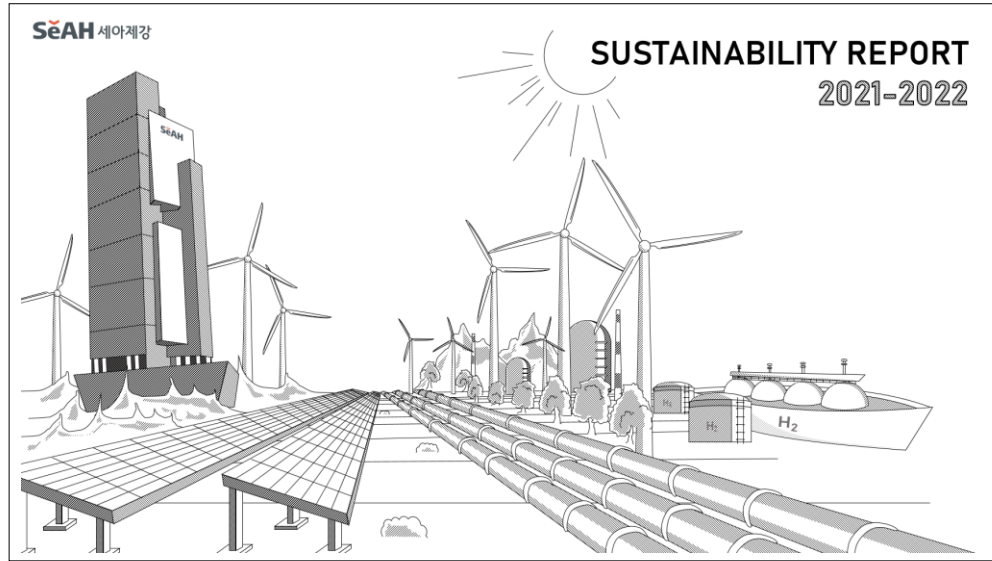

세아제강의 최초 지속가능경영보고서 표지는 세아제강 구성원들이 근무하고 있는 배 형상의 세아타워를 모티브로 뱃머리 너머에 태양광, 풍력, 수소 등 친환경 에너지로 세아제강의 파이프가 만들어나가는 지속가능한 경영을 향한 항해의 시작을 표현했습니다.

현재는 세아제강 ESG경영의 밑그림을 그리는 스케치 단계지만, 다양한 이해관계자의 의견을 반영하듯 여정이 거듭될수록 세아제강다운 다채로운 색으로 채워나가고자 합니다.

보고서 작성 원칙

본 보고서는 GRI(Global Reporting Initiatives) 2021 Standards를 준용하여 작성했습니다.

보고 기간

본 보고서는 2021년 1월 1일부터 12월 31일까지의 활동 및 성과를 바탕으로 작성되었으며, 일부 내용은 보고서 발행시점인 9월말까지의 활동을 포함합니다. 정량적 데이터의 경우, 2019년부터 2021년까지 3개년 정보를 포함하였습니다.

보고 범위

본 보고서는 본사 및 포항, 군산, 순천, 창원공장, 영남 및 호남영업소 등 국내 전 사업장의 활동 및 성과를 기준으로 작성하였으며, 경영실적은 연결기준의 재무성과를 기재했습니다.

보고서 배포 및 의견 청취

본 보고서는 세아제강 홈페이지에서 내려받기가 가능하며, 보고서에 대한 문의사항이 있으신 경우 아래의 문의처로 연락주시기 바랍니다.

담당부서	지속가능경영실 ESG추진팀
사내전화	02-6970-1141~3
Email	seahsteel.esg@seah.co.kr
홈페이지	www.seahsteel.co.kr

Table of Content

Introduction

ESG Performance

ESG FACTBOOK

제3자 검증보고서

Introduction

CEO Message

Business Overview



Introduction

- About this Book
- CEO Message
- Business Overview



ESG Performance

- ESG Strategy
- Environment
- Social
- Governance



ESG DATA

- ESG FACTBOOK
- GRI Stds. Index
- ESG POLICY BOOK



제3자 검증보고서

CEO Message

존경하는 세아제강 이해관계자 여러분,

세아제강 최초의 지속가능경영보고서 발행을 통해 인사를 드리게 되어 반갑습니다.

2021년 세계경제는 COVID-19 팬데믹 장기화로 인한 주요국의 보호무역주의 확대 및 미 중 무역분쟁 등으로 인해 여러 위협 요인이 나타났으며, 한국 경제도 변이바이러스의 확산으로 시장환경은 위축되고 어려운 경영환경이 지속된 한 해였습니다. 국내 강관업계는 철강가격 전반의 상승세, 친환경 에너지 투자 확대, 유가 상승으로 인한 미국 에너지용 강관 수요 증가 등으로 긍정적인 경영실적을 거둘 수 있었습니다. 이러한 대내외 경영 환경 속에서 더 확고한 미래성장동력의 기틀을 마련하고자 세아제강은 2020년 4월에 선포한 비전 'APEX(All-Round Pipe Expert) 2025'를 기반으로 '강관시장 경쟁력 No.1'을 향한 도전을 계속해왔습니다. 그 결과 해상풍력, 태양광, 수소 등 신재생 에너지 분야 및 친환경 미래고통수단인 Hyper Loop(튜브용 강관) 등 과제 발굴 및 참여하는 등 연구개발 성과를 보이고 있습니다.

최근 기업들은 환경, 사회, 지배구조 측면에서 다양한 이해관계자로부터 지속가능경영에 대한 역할을 요구 받고 있으며, 재무 성과 뿐만 아니라 비재무적 성과를 포함하여 회사의 가치를 평가 받고 있습니다. 세아제강은 지속가능한 미래성장을 위해 ESG 경영을 위한 조직 정비 및 ESG 전략체계를 구축했으며, 경영이념인 가치창조, 인간존중, 인류사회 기여를 추진 기반으로 3가지 전략 방향을 마련하였습니다.

깨끗하고 지속 가능한 환경

전사 차원의 탄소 배출 감축, 폐기물 및 유해물질 배출 감소 및 리사이클링 확대를 통한 기후변화에 적극적으로 대응하는 회사가 되겠습니다.

안전하고 공정한 사회

인권경영을 바탕으로 사람을 귀히 여기며, 임직원 및 협력사의 사업장 안전 보건 강화에 최선을 다하는 동시에 협력사와 상생협력, 그리고 고객에게 최선을 다하고 품질경영을 통한 올바른 제품을 공정하게 거래를 하는 회사가 되겠습니다.



건전하고 투명한 지배구조

윤리경영, 준법경영을 최우선으로 하고, 다양한 이해관계자와의 소통창구로써 투명한 ESG 정보공개를 통해 ESG 경영을 보다 견고히 하였습니다. 세아제강의 지속가능경영표어인 '아름다운 세상을 만들기 위한 약속'이라는 비전을 실현하기 위해 전 임직원이 노력하겠습니다.

앞으로도 세아제강은 이해관계자 여러분의 기대에 부응하고 지속적인 내실경영을 바탕으로 한 제조업 본연의 경쟁력 창출, 시장환경 변화에 대한 발 빠른 대응, 어려운 시장상황에서도 안정적이고 지속적인 성장을 할 수 있도록 최선을 다하겠습니다.

감사합니다.

2022년 11월

세아제강 대표이사

부회장 이 휘령

CFO Message

존경하는 이해관계자 여러분,



Introduction

- About this Book
- CEO Message
- Business Overview



ESG Performance

- ESG Strategy
- Environment
- Social
- Governance



ESG DATA

- ESG FACTBOOK
- GRI Stds. Index
- ESG POLICY BOOK



제3차 검증보고서

2021년 세계경제는 각국의 방역체계 강화와 경기회복을 위한 확장적 재정 및 통화정책으로 점진적 회복세를 보이며 6%내외의 성장률을 기록했습니다. 국내 경기는 작년에 감염 우려와 방역 조치로 역성장을 보였던 민간소비가 살아나면서 연간 3.6%로 증가 전환했습니다. 수출 부문은 전년대비 9.7% 증가하면서 경기 회복을 뒷받침 하였으며, 세아제강을 비롯한 에너지용 강관 제조 업체는 북미 건설, 인프라 산업의 수요 강세 및 리그카운트 증가와 고유가 및 건조한 수요 속에서 강관 가격 강세가 지속됨에 따라 실적을 개선할 수 있었습니다. 그러나 국내외 양적 완화 정책에 따른 인플레이션 압력과 글로벌 공급망 차질 등 잠재적 위험요인에 대한 우려가 공존했던 한 해였습니다.

세아제강은 코로나 19 팬데믹과 다양한 잠재적 위험요인 존재로 변동성이 심한 경영환경 속에서도 실적과 현금흐름 개선 및 안정적 부채비율 유지로 재무건전성을 강화하였고, 녹색채권 발행을 통해 본격적으로 해상풍력 하부구조물 생산설비 증설에 돌입하는 등 지속적 투자로 차별화된 경쟁력을 확보하기 위해 노력하고 있습니다. 또한 안전환경위원회 및 사회책임위원회를 출범하고 세아그룹 준법경영 선언 및 준법헌장 배포를 통해 사회에 책임을 다하고 안전한 작업환경을 조성하기 위해 최선을 다하고 있습니다.

매출액, 영업이익(률) (단위: 억원)

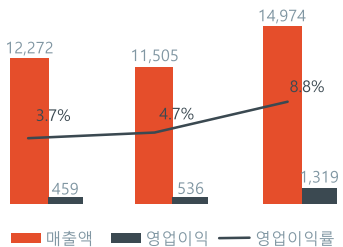

부채비율 (단위: 억원)

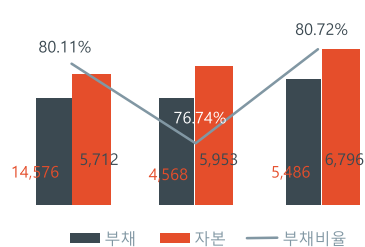

2022년 세계경제는 극심한 인플레이션에 따른 금리 인상, 스태그플레이션에 대한 우려, 우크라이나-러시아 전쟁 장기화, 글로벌 공급망 교란, 유럽의 에너지 위기 등이 복합적으로 작용하며 경제 회복세를 둔화시킬 것으로 예상됩니다. 여전히 코로나19 재확산에 대한 우려와 경영환경의 불확실성이 증가하고 있지만, 세아제강은 이 위기를 지혜롭게 극복하며 또 한 번 성장을 이루어 내고자 2022년 다음과 같은 관리 활동을 중점적으로 추진하고자 합니다.

안정적 재무구조 유지 및 현금흐름 강화

채권과 차입금 등의 관리 강화 및 최적화된 투자 계획을 통해 재무, 영업, 투자 모든 분야에 있어서 원활한 현금흐름을 만들 것입니다. 또한 매출액의 성장세 지속 및 환율의 변동에 적극적으로 대응하며 에너지용 강관 시장에서의 입지를 공고히 하고 영업이익률을 개선하기 위해 노력할 것입니다. 수출 비중의 확대로 양호한 경영실적과 안정적 관리 활동을 진행하며 회사의 가치 증대에 기여하기 위해 만전을 기하겠습니다.

시스템 고도화로 업무 효율성 증대

ERP시스템을 비롯하여 사용하고 있는 시스템 전반을 점검하고 고도화 작업을 통해 업무 처리 과정에서 불필요한 요소들을 제거하여 효율성을 증대시킬 것입니다. 실시간으로 필요한 정보를 처리하고 영업, 생산, 구매, 회계 등 모든 조직과 업무를 통합하여 관리 능력을 향상시킬 예정입니다. 또한 포항공장을 중심으로 추진해온 스마트 팩토리 구축을 모든 공장으로 확대하여 생산성, 품질, 물류, 설비, 안전 등 모든 프로세스에서 경쟁력을 획기적으로 개선해 나갈 계획입니다.



Introduction

- About this Book
- CEO Message
- Business Overview



ESG Performance

- ESG Strategy
- Environment
- Social
- Governance



ESG DATA

- ESG FACTBOOK
- GRI Stds. Index
- ESG POLICY BOOK



제3자 검증보고서



사회적으로 강화된 법·제도의 준수

과거에는 기업 경쟁력이 산업 구조나 시장 상황에 따라 결정되었다면, 이제는 준법경영 및 안전환경 우선이라는 사회적 가치에 대한 공감대가 중요한 요소로 자리 잡았습니다. 이에 따라 재무적 요소뿐만 아니라 비재무적 요소 활동에도 집중하며, 저희가 맡은 업무가 사회적 가치에 부합하는지 끊임없이 자문하면서 성과로 이어질 수 있도록 최선을 다할 것입니다. 또한 노사 화합의 전통을 계승 발전하고, 작업장 내 안전 확보와 탄소 절감을 위한 노력들을 실천해 나가겠습니다.



세아제강의 모든 임직원은 지속 가능한 성장을 목표로 환경적, 사회적 책임을 다하고 투명한 지배구조를 형성하기 위해 노력할 것이며, 필요한 전담조직과 인원을 배치하여 관련 내용을 지속적으로 점검할 예정입니다. 지역사회 및 다양한 이해관계자들에게 긍정적인 영향을 전달하고, 모든 직원들이 행복하게 일할 수 있는 회사를 만들기 위해 최선을 다하겠습니다.

감사합니다.

2022년 11월

세아제강 경영기획본부장
상무 조 영빈



Introduction

- About this Book
- CEO Message
- Business Overview



ESG Performance

- ESG Strategy
- Environment
- Social
- Governance



ESG DATA

- ESG FACTBOOK
- GRI Stds. Index
- ESG POLICY BOOK



제3자 검증보고서

회사 개요

세아제강은 현 세아그룹의 모태인 '부산철관공업주식회사'로 1960년 10월 19일 설립되었습니다. 이후 2001년 7월 1일에 세아제강과 세아홀딩스(세아제강의 투자사업부문과 임대사업부문 포함)로 인적분할 방식으로 분할되었습니다.

세아제강은 2018년 9월 3일 현 세아제강지주의 지주사 체제 전환을 위해 주식회사 세아제강 지주(구 세아제강)가 영위하는 사업 중 강관제조 및 판매 사업부문을 인적 분할하여 신설 설립하였습니다.



1960년 부산철관공업 전경

2022년 세아그룹 사옥



Brief History



Introduction

- About this Book
- CEO Message
- Business Overview



ESG Performance

- ESG Strategy
- Environment
- Social
- Governance



ESG DATA

- ESG FACTBOOK
- GRI Stds. Index
- ESG POLICY BOOK



제3자 검증보고서

1960~1970 태동기



- 1960. 10**
부산철관공업 설립
- 1965. 3**
한국공업규격 KS 표시허가 획득
- 1967. 8**
국내 최초로 강관 수출
- 1969. 5**
증권거래소에 주식상장



- 1971. 8**
서울로 본사 이전
- 1973. 10**
스파이럴 용접강관 생산 개시
- 1975. 2**
㈜부산파이프로 상호 변경
- 1978. 10**
포항 제1공장 준공
- 1979. 3**
미국 석유협회 모노그램 획득
API(5L, 5CT)



- 1980. 8**
포항 제2공장 준공
- 1981. 3**
노르웨이 선급협회로부터
DNV 표시허가 획득
- 1981. 12**
1억불 수출탑 및
금탑산업훈장 수훈
- 1983. 1**
포항 제3공장 준공
- 1983. 6**
일본공업규격(JIS) 표시승인 획득

1971~1995 성장기



- 1990. 3**
포항 도금공장 준공
- 1991. 7**
포항 LD-80 대경관공장 준공
- 1993. 2**
ISO 9001 품질보증시스템 인증
획득
- 1995. 1**
삼미특수강 창원 스테인레스
강관 공장 인수 (창원공장)



- 1996. 1**
㈜세아제강으로 상호 변경
- 1996. 5**
서울 스테인레스 강관 공장
창원 이전
- 1997. 8**
ISO 14001 환경경영시스템
인증 획득
- 1997. 11**
포항 제 7공장 (24" MILL) 준공
- 2000. 10**
본사 이전 (용산 → 남대문)
- 2001. 7**
기업분할 (세아제강, 세아홀딩스)
- 2005. 11**
2억불 수출탑 및
동탑산업훈장 수훈
- 2007. 6**
제8회 철의 날 은탑산업훈장 수훈
- 2008. 12**
3억불 수출탑 수상

1996 ~ 현재 도약기

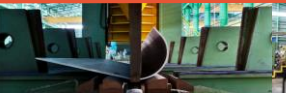

- 2009. 5**
군산 강관공장 준공
- 2009. 7**
노사문화 우수기업 선정
- 2009. 11**
4억불 수출탑 및
은탑산업훈장 수훈
- 2010. 10**
창립 제50주년
- 2011. 4**
UAE 강관공장
SeAH Steel UAE 준공
- 2012. 11**
5억불 수출탑 수상
- 2012. 12**
본사 이전 (남대문 → 합정)
- 2013. 7**
포항 JCOE공장 준공



- 2014. 2**
이탈리아 특수강 강관업체
이녹스텍 (Inox Tech) 인수
- 2014. 11**
6억불 수출탑 수상
- 2016. 10**
미국 강관공장
SeAH Steel USA 설립
- 2018. 9**
지주사 체제 전환을 위해
세아제강지주와 세아제강으로
분할
- 2020. 7**
R&D센터 준공
- 2020. 8**
신택 광양공장 인수
- 2020. 10**
창립 60주년

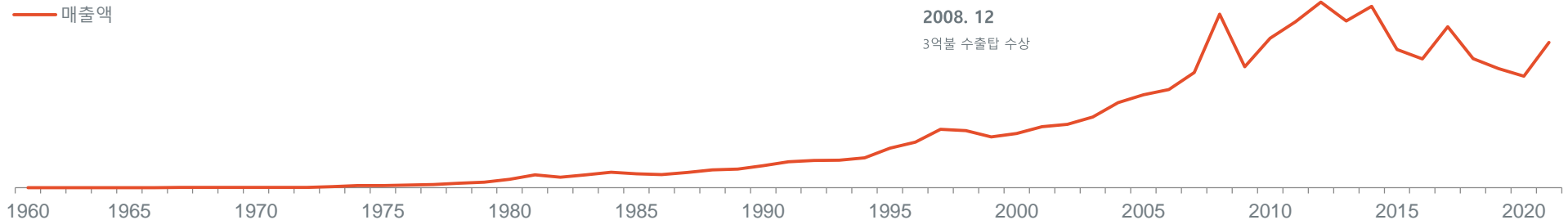



Introduction

- About this Book
- CEO Message
- Business Overview



ESG Performance

- ESG Strategy
- Environment
- Social
- Governance



ESG DATA

- ESG FACTBOOK
- GRI Stds. Index
- ESG POLICY BOOK



제3자 검증보고서

세아제강 사업장 위치

세아제강은 고부가가치 강관(포항), 일반 중소경 강관(군산), STS강관(창원, 순천) 제조를 위해 공장별 특화하여 가동하고 있습니다. 서울 본사 및 각 지역별 공장 외에 부산과 광주에 영업소를 설치하여 운영하고 있습니다.

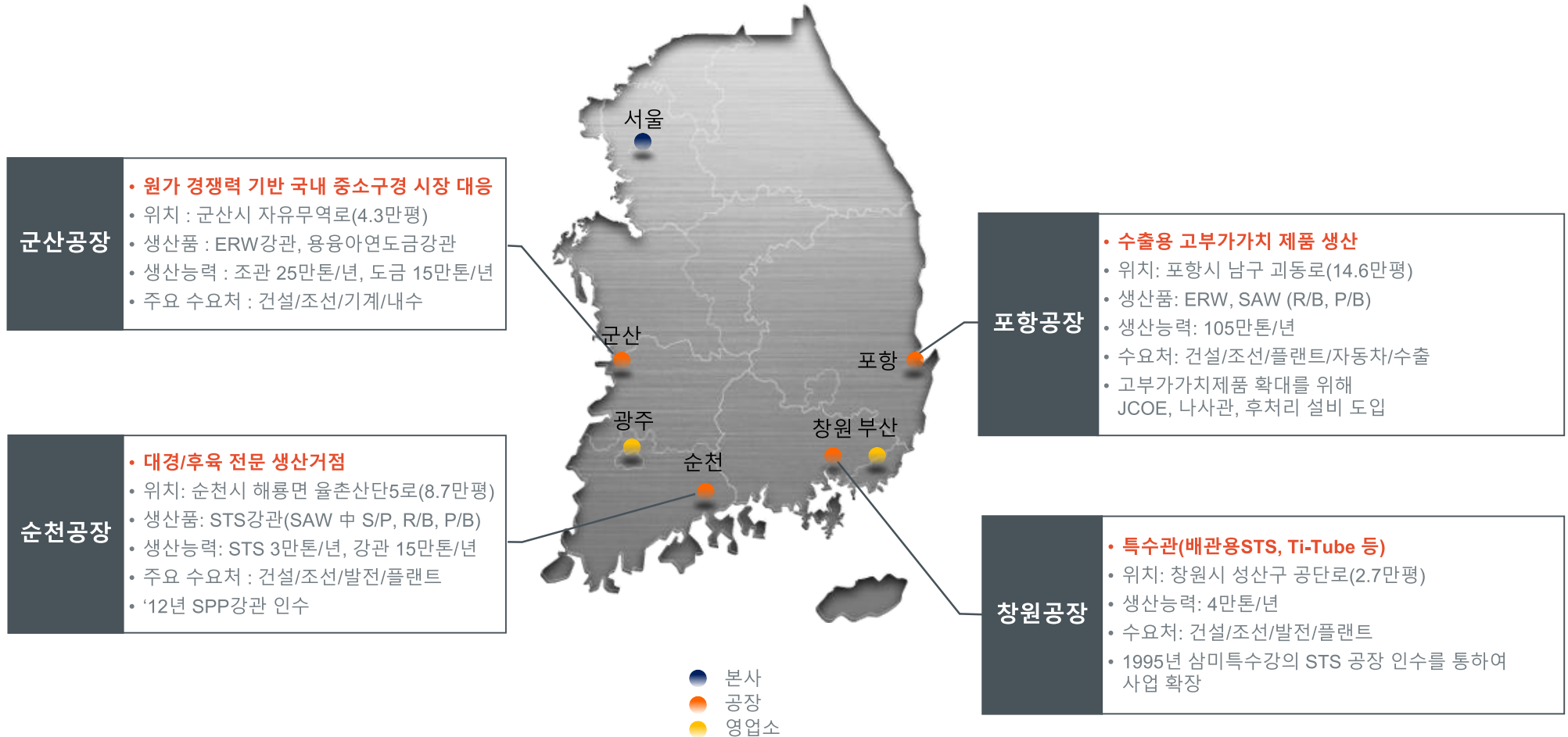



Introduction

- About this Book
- CEO Message
- Business Overview



ESG Performance

- ESG Strategy
- Environment
- Social
- Governance



ESG DATA

- ESG FACTBOOK
- GRI Stds. Index
- ESG POLICY BOOK



제품 용도별 소개 및 사용처

세아제강에서 생산하는 탄소강관 및 스테인리스강관은 건설 및 다양한 산업 분야에서 사용되고 있습니다.

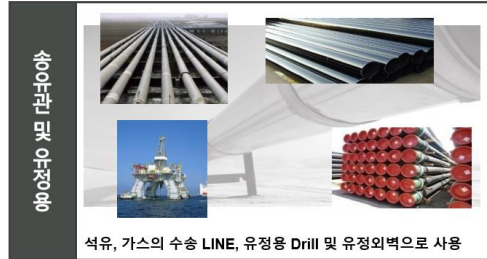
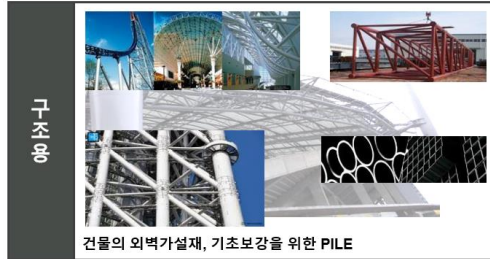

창원공장 스테인레스 강관



소재별 생산방식

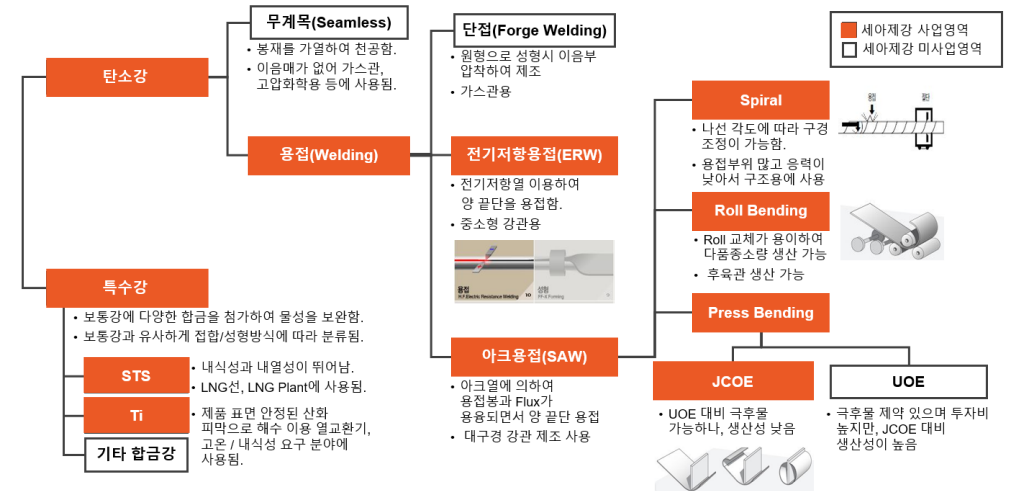

Business Overview



Introduction

- About this Book
- CEO Message
- Business Overview



ESG Performance

- ESG Strategy
- Environment
- Social
- Governance



ESG DATA

- ESG FACTBOOK
- GRI Stds. Index
- ESG POLICY BOOK



제3차 검증보고서

주요 제품 등의 현황

세아제강은 배관용, 유정용, 구조용 등에 사용되는 강관 제품을 생산 및 판매하고 있습니다. 강관제품의 매출액은 전체 매출액의 약 88.7% 수준이며, 상품 등 매출이 11.3%를 나타내고 있습니다.

(단위: 백만원)

사업부문	품목	구체적용도	매출액	비율
강관	제품	구조용, 유정용, 배관용, 상수도용, 등	1,328,116	88.70%
	상품 등	상품, 부산물 등	169,245	11.30%
합계			1,497,361	

생산능력의 산출근거로서 현재 생산체제 기준을 바탕으로 산출방법은 '8시간 X 2교대(3교대) X 근무가능일수'이며, '21년도 평균가동률은 64%를 나타내고 있습니다.

(단위: 시간)

구분	연간 가동가능시간	'21년 생산실적시간	평균가동률
합계	35,040	22,371	64%
포항공장	8,760	4,305	49%
군산공장	8,760	7,465	85%
순천공장	8,760	3,568	41%
창원공장	8,760	7,033	80%

북미 에너지용 강관을 주로 생산하는 포항공장의 생산실적은 증가하였으나, 대구경 프로젝트 시장의 침체로 해당 제품을 주로 생산하는 순천공장의 생산실적은 감소하였습니다.



사업장별 생산실적

세아제강은 서울에 위치한 본사와 포항의 R&D센터를 포함하여 4개 공장(포항, 군산, 순천, 창원)을 운영하고 있습니다. 포항과 군산공장은 탄소강관, 순천공장은 탄소강관과 STS강관, 창원공장은 STS 및 Ti 등의 특수관을 생산하고 있습니다. 세아제강은 미래성장동력 확보를 위해서 지속적인 R&D와 기존설비의 개선에도 투자를 계속하고 있습니다.

(단위: 톤)

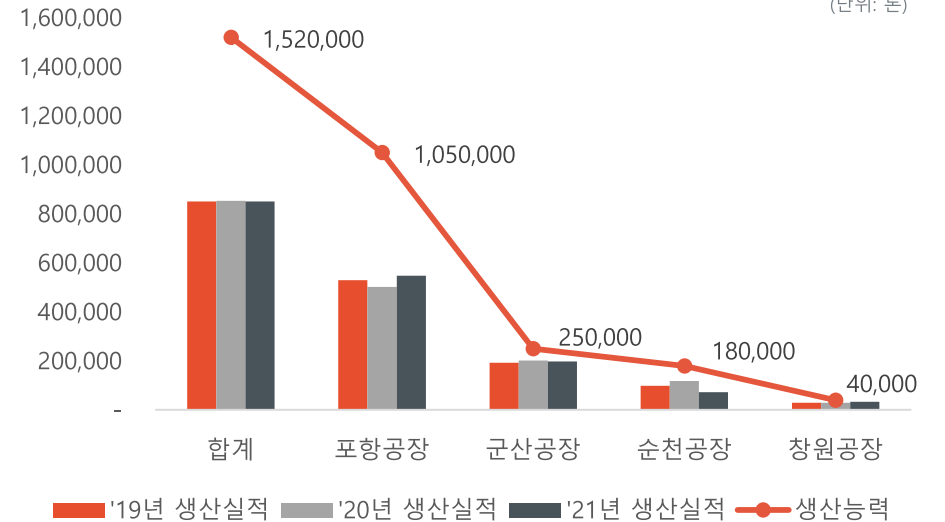

(단위: 톤)

구분	생산능력	'19년 생산실적	'20년 생산실적	'21년 생산실적
합계	1,520,000	850,912	852,780	851,039
포항공장	1,050,000	529,297	502,352	547,236
군산공장	250,000	192,776	202,058	197,610
순천공장	180,000	98,922	118,709	72,647
창원공장	40,000	29,917	29,661	33,546

Business Overview

세아제강지주 글로벌 주요 거점



Introduction

- About this Book
- CEO Message
- Business Overview



ESG Performance

- ESG Strategy
- Environment
- Social
- Governance



ESG DATA

- ESG FACTBOOK
- GRI Stds. Index
- ESG POLICY BOOK



제3자 검증보고서

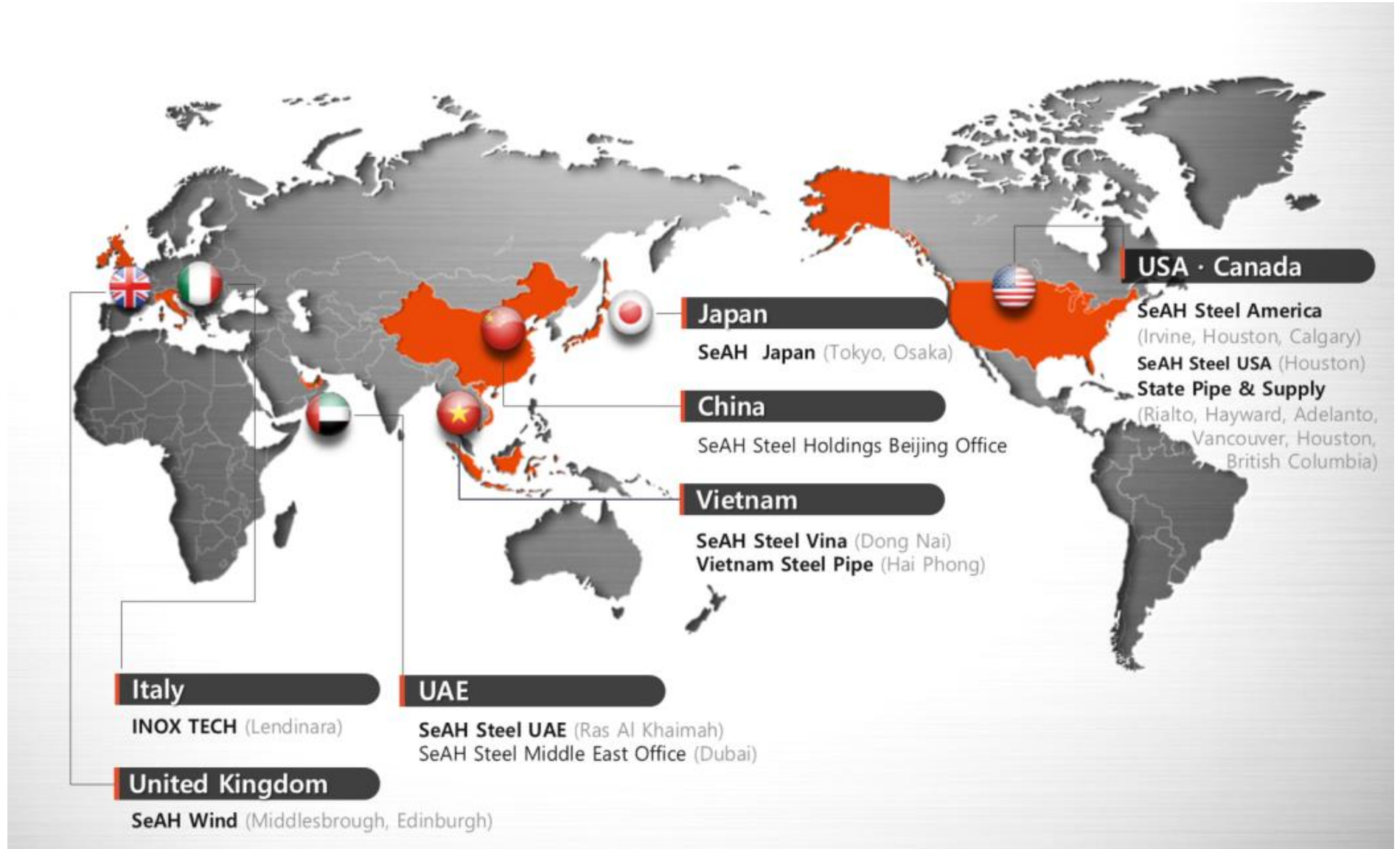

ESG Performance

ESG Strategy

Environment

Social

Governance



Introduction

- About this Book
- CEO Message
- Business Overview



ESG Performance

- ESG Strategy
- Environment
- Social
- Governance



ESG DATA

- ESG FACTBOOK
- GRI Stds. Index
- ESG POLICY BOOK



제3차 검증보고서

ESG Performance

ESG Strategy

지속가능경영표어 공모전을 통해 선정된 비전을 'Catchphrase'로 삼아, 환경(E)분야 '깨끗하고 지속가능한 환경', 사회(S)분야 '안전하고 공정한 사회', 지배구조(G)분야 '건전하고 투명한 지배구조'를 전략방향으로 설정했습니다. 각 분야의 중점 영역은 중대성 평가를 통해 선정된 것이며, 그룹 공통의 과제 영역으로서 '기후 변화 대응', '사업장 안전 보건 강화', 'ESG 경영체계 구축'입니다.

이러한 ESG전략체계의 추진 기반은 가치 창조, 인간 존중, 인류사회 기여이며, 이를 바탕으로 하여 세아제강은 지속가능경영, 나눔경영, 준법경영, 윤리경영, 인재경영을 실천해나가고 있습니다.

가치 창조

끊임없이 더 나은 제품 생산과 서비스 개발로 고객 만족을 이끌어내고, 우리 삶과 사회를 더욱 풍요롭게 하는 가치를 창조하기 위해서 항상 최선을 다해 노력합니다.

인간 존중

세아는 모든 가치 창출의 원천이 사람이라는 경영 원칙을 기반으로, 인본주의 입장에서 공정한 인사와 인재 양성에 힘쓰며 세아인이 여유롭고 자신 있는 삶을 누릴 수 있도록 함께합니다.

인류사회 기여

세아는 국가와 민족에 봉사하겠다는 뚜렷한 목표를 갖고 국가 기간산업 발전에 일익을 담당해 왔습니다. 세아는 이러한 창업 정신과 자기 혁신을 바탕으로 세아인으로서 충분한 역할과 의무를 다합니다.



ESG 전략체계도

PROMISE

- P** Principle
- R** Responsibility
- O** Opinion
- M** Materiality
- I** Integration
- S** Sustainability
- E** Environment





Introduction

- About this Book
- CEO Message
- Business Overview



ESG Performance

- ESG Strategy
- Environment
- Social
- Governance



ESG DATA

- ESG FACTBOOK
- GRI Stds. Index
- ESG POLICY BOOK



제3자 검증보고서

ESG Performance

중대성 평가(Materiality Assessment / Matrix)

그룹 차원에서 주요계열사 관리본부장 협의를 통해 협의된 '이슈 Pool 및 선별 프로세스'를 통해 22개 ESG 이슈 Pool을 확정하고, 이를 대상으로 '이해관계자 관심도'와 '비즈니스 중요도'를 기준으로 핵심이슈를 선별하였습니다. 현재 평가항목은 주로 '정보 공개 가이드라인'과 '그룹 내부 환경' 위주로 진행했으나, 점차 외부 이해관계자 인터뷰 및 미디어 분석으로 확대할 예정입니다.

중대성 평가 프로세스

GRI¹⁾에 따른 중대성 평가 프로세스를 준용하되, ESG 정보공개 기준, 외부 평가대응 및 계열사 입장에서 수용 가능성 등을 종합적으로 고려하여 시행하였습니다.

1)GRI(Global Reporting Initiative): 국제 지속가능성 보고 가이드라인

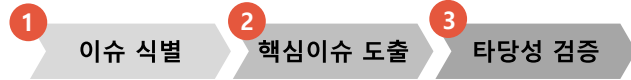

- 1 이슈 식별 (Identification)**
 - 이슈 Pool 도출 (글로벌 이니셔티브 분석 등)
 - 이슈 Pool 검토 및 확정 (외부 벤치마킹 및 내부 전략 분석)
- 2 핵심이슈 도출 (Prioritization)**
 - 이해관계자 Survey (선별된 이슈에 대한 설문조사 등)
 - 핵심이슈 선정 (이해관계자 평가 결과 및 비즈니스 영향도 고려)
- 3 타당성 검증 (Validation)**
 - 평가 프로세스에 대한 검증(필요시 외부 전문가 활용)

중대성 평가 결과

중대성 평가 결과는 총 22개 이슈 Pool에서 3개의 핵심이슈가 선정되었습니다. 핵심이슈는 1)사업장 안전/보건 강화, 2)기후변화 대응, 3)ESG 경영체계 구축 순으로 중요도가 높은 것으로 나타났습니다.

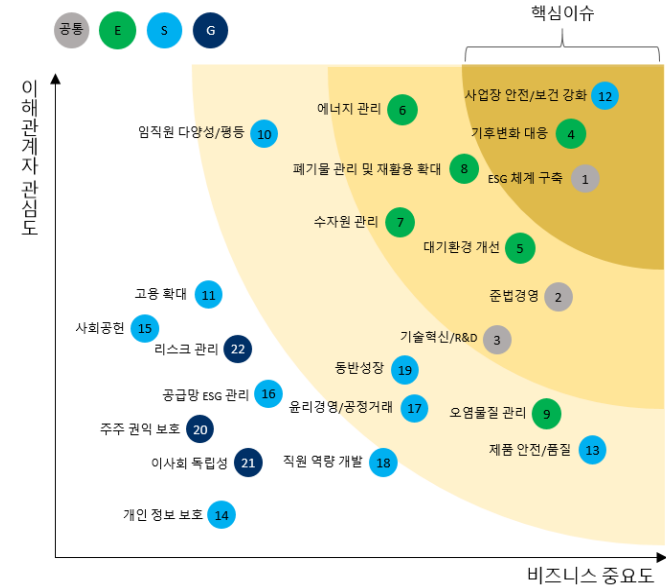

이해관계자 관심도

대외 트렌트 및 이해관계자 관심도를 평가

- ① 글로벌 정보공개 가이드라인(40%)
- ② 동종업계 현황 조사 (30%)
- ③ 임직원 관심도 조사 (30%)

비즈니스 중요도

재무적 영향도 및 전략적 연계성을 평가

- ① 주요 계열사 임원 대상 중요도 조사(80%)
- ② 각 사별 경영보고회 및 전략회의 안건 (논의 사항) 분석(20%)



Introduction

- About this Book
- CEO Message
- Business Overview



ESG Performance

- ESG Strategy
- Environment
- Social
- Governance



ESG DATA

- ESG FACTBOOK
- GRI Stds. Index
- ESG POLICY BOOK



제3차 검증보고서

지속가능경영표어 선정

세아제강 전 임직원을 대상으로 지속가능경영표어 공모전을 지속가능경영실 ESG추진팀 주관 하에 시행하여, 1차 ESG추진팀이 선정한 표어를 대상으로 2차 각 임원이 선정하고, 경영진이 최종 선정한 표어를 세아제강의 지속가능경영표어로 선정하였습니다. 선정된 지속가능경영표어는 "세아제강의 ESG는 '아름다운 세상을 만들기 위한 약속'입니다"이며, 세아제강의 지속가능경영의 비전으로 삼아 ESG경영의 기반을 마련하고 있습니다. 아울러, 환경(Environment), 사회(Social), 지배구조(Governance)의 의미에 부합하는 픽토그램(Pictogram)을 완성했습니다.

세아제강의 ESG는 "아름다운 세상을 만들기 위한 약속"입니다.

Environment
환경 개선을 상징하는 생명의 시작

Social
이해관계자를 잇는 연결고리

Governance
투명한 지배구조

세아제강 지속가능경영 표어 공모전

"아름다운 세상" 만들기

세아제강의 ESG는
" | " 입니다.

<p>주제</p> <ul style="list-style-type: none"> - 세아제강의 지속가능경영을 함축시켜 나타내는 표어 공모 <p>참여 대상</p> <ul style="list-style-type: none"> - 세아제강 임직원 누구나 <p>진행 일정</p> <ul style="list-style-type: none"> - '22.4.11(월) ~ '22.4.22(금) <p>시상 일정</p> <ul style="list-style-type: none"> - '22.4.29(금) 대상자 개별 통보 <p>문의처</p> <ul style="list-style-type: none"> - ESG추진팀 (내선번호 1140) 	<p>참가 방법</p> <ul style="list-style-type: none"> - 표어와 설명을 아래 메일로 송부 - seahsteel.esg@seah.co.kr <p>심사 기준</p> <ul style="list-style-type: none"> - 창의성, 적합성, 의미 함축성을 담은 '세아제강' 다문 표어 <p>심사 과정</p> <ul style="list-style-type: none"> - 지속가능경영실 차 우수 표어 10개 선정 후 경영인 최종 결정 <p>시상 내용</p> <ul style="list-style-type: none"> - 대 상 : 1명 (300,000 상당) - 최 우수 상 : 1명 (200,000 상당) - 우수 상 : 2명 (100,000 상당) - 장려 상 : 6명 (5만원 상당 상품권 발급)
----------------------------------------------------------------------------------------------------------------------------------------------------------------------------------------------------------------------------------------------------------------------------------------------------------------------------------------------------------------------------------------------------------------------------------------------------------------------------------	-------------------------------------------------------------------------------------------------------------------------------------------------------------------------------------------------------------------------------------------------------------------------------------------------------------------------------------------------------------------------------------------------------------------------------------------------------------------------------------------------------------------------------------------------------------



Introduction

- About this Book
- CEO Message
- Business Overview



ESG Performance

- ESG Strategy
- Environment
- Social
- Governance



ESG DATA

- ESG FACTBOOK
- GRI Stds. Index
- ESG POLICY BOOK



제3자 검증보고서

임직원 인식개선 활동

뉴스레터(기획기사)

세아제강은 ESG경영에 대한 임직원의 인식 개선을 위해 미디어에 실린 ESG관련 뉴스를 환경(E), 사회(S), 지배구조(G)로 구성하여 격주로 사내 전자게시판에 게시하고 있습니다. 아울러 ESG 관련 이슈, 정부 정책 방향, 법제화 동향, 산업뉴스, 타사 사례 등을 엮어 기획기사 형태로 연재하고 있습니다.





Introduction

- About this Book
- CEO Message
- Business Overview



ESG Performance

- ESG Strategy
- Environment
- Social
- Governance



ESG DATA

- ESG FACTBOOK
- GRI Stds. Index
- ESG POLICY BOOK



제3자 검증보고서

임직원 인식개선 활동

카드뉴스

세아제강은 ESG경영에 대한 임직원 인식개선 활동의 일환으로 사내 전자게시판을 활용하여 카드뉴스를 연재하고 있습니다.

MZ세대에게 익숙한 SNS(Instagram) 및 카드뉴스 형태를 활용하여, ESG경영의 전반적에 걸쳐 임직원에게 전달하고자 하는 핵심 내용을 담아 흥미를 가지고 ESG경영에 대한 이해도를 높일 수 있도록 제작하고 있습니다. 사내 전자게시판 외에도 Instagram에 업로드하여 임직원 대상으로 공개하고 있고, 향후 임직원 외 외부에도 공개할 예정입니다.





Introduction

- About this Book
- CEO Message
- Business Overview



ESG Performance

- ESG Strategy
- Environment
- Social
- Governance



ESG DATA

- ESG FACTBOOK
- GRI Stds. Index
- ESG POLICY BOOK



제3차 검증보고서

ESG Performance

임직원 인식개선 활동

작은 정원(Terrarium) 만들기 행사

세아제강은 ESG경영에 대한 임직원 인식 개선 프로그램의 일환으로 기후 위기에 직면하여 환경의 소중함을 임직원 스스로 생각해보는 기회를 갖고자 '작은 정원(Terrarium¹) 만들기' 행사를 진행했습니다. 본 행사에는 본사를 포함한 7개 사업장의 전팀에서 각 팀별 1명씩 총 48명이 참여하였고, 행사는 '세아제강의 ESG 경영 현황'에 대한 설명 세션 후에 ESG추진팀 담당자의 시연에 따라 직접 테라리움을 제작하는 시간으로 진행되었습니다.

완성된 테라리움에는 세아제강의 ESG 지속가능경영 표어 공모전을 통해 선정된 "세아제강의 ESG는 아름다운 세상을 만들기 위한 약속입니다."라는 표어가 적힌 토퍼를 꽂아 임직원들로 하여금 ESG경영에 대한 관심을 다시 한번 환기시켰습니다. 행사에 참여한 임직원들은 "직접 이끼를 만져보니 신기하고 특별한 경험이었습니다.", "흙과 이끼를 만지며 자연을 느낄 수 있어 힐링이 되었습니다."며 긍정적인 반응을 보였습니다.

1)테라리움(Terrarium)

:오목한 투명용기 속에 흙과 식물, 이끼를 넣어 식물을 가꾸는 원예 활동

“ 이산화탄소 흡수, 산소 배출을 통한 공기 정화
원에 체험을 통한 임직원의 흥미 유발 ”



ESG Performance

ESG Strategy

Environment

Social

Governance

ESG Performance(Environment)



Introduction

- About this Book
- CEO Message
- Business Overview



ESG Performance

- ESG Strategy
- Environment
- Social
- Governance



ESG DATA

- ESG FACTBOOK
- GRI Stds. Index
- ESG POLICY BOOK



제3자 검증보고서

환경 경영

세아제강은 지속가능한 경영을 위해 안전보건환경 방침 아래, 안전 및 보건과 더불어 환경을 경영의 최우선 과제로 실천하고 있습니다. 더욱 엄격해지고 있는 환경규제에 선제적으로 대응하기 위해 매년 환경목표를 수립하여 매 분기마다 평가 및 측정하여 환경개선을 위해 적극적인 활동을 진행하고 있습니다.

더불어 전 사업장 환경경영시스템(ISO14001)을 도입하여, 제품 생산의 전 과정에 걸쳐 체계적인 환경경영을 구축하고 있습니다. 또한 환경법규 준수 및 환경 사고 예방, 자원순환을 위한 환경분야 CP(Compliance Program) 활동에 전 구성원이 참여하고 있습니다. 이외에도 자체적인 통합 SHE시스템 개발을 통해 환경 데이터를 통합 관리 및 실시간으로 모니터링하여 환경 규제에 능동적으로 대응하고 있습니다.

환경 조직

세아제강은 체계적인 환경경영을 위해 대표이사 직속 SHE기획팀을 신설하여 전사 환경 전략을 수립하고 실행 결과를 점검하고 있습니다. 또한 각 사업장(포항, 군산, 순천, 창원)의 안전환경팀/파트에서는 환경사고 및 환경오염물질 발생을 최소화하기 위해 유해·위험 예방 및 개선 활동을 실시하고 있습니다.

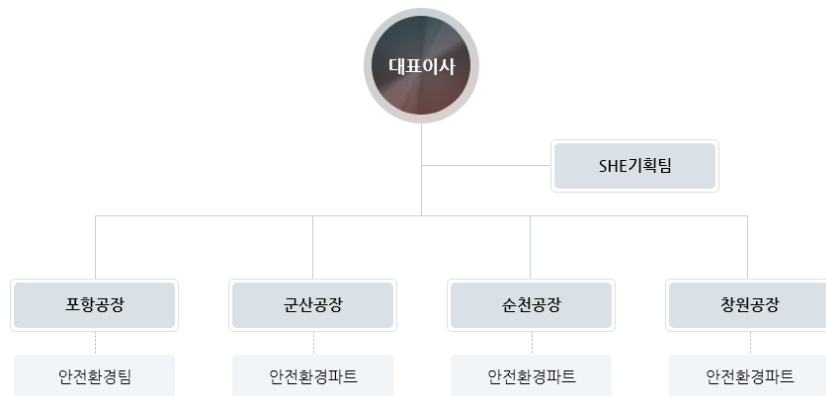

환경 목표

세아제강은 2022년도 공장별 환경 목표를 수립하고 목표대비 실적을 관리하며, 향후 지속적으로 온실가스, 폐기물 등을 저감하도록 노력하겠습니다.

구분	단위	포항	군산	순천	창원	소계
온실가스	tCO ₂ -eq	23,293	18,673	5,924	7,804	55,694
폐기물	톤	1,750	5,630	1,018	1,600	9,998
대기오염물질 ¹⁾	톤	1.0	2.0	1.2	27.0	31.2
수질오염물질	톤	N/A	6.8	0.6	2.6	10.0

1) 대기오염물질 목표값은 먼지, Sox, Nox 외 배출되는 모든 기타 대기오염물질을 포함한 수치임

환경 투자

세아제강은 환경오염물질 배출 법적기준치 이하 준수, 공장별 공정 개선 및 환경오염물질 저감 등 지속가능한 환경경영 실천을 위해 환경부문에 투자계획을 세우고 실적을 주기적으로 파악하여 집행하고 있습니다. 환경개선에 대한 의지가 커진 만큼 환경부문의 최근 3개년간 투자금액 규모도 늘어나고 있습니다. 또한 환경법규 준수 뿐만 아니라 친환경 공장으로 거듭나기 위해 환경 투자를 지속적으로 진행할 예정입니다.

환경 투자 실적 및 계획

(단위: 백만원)

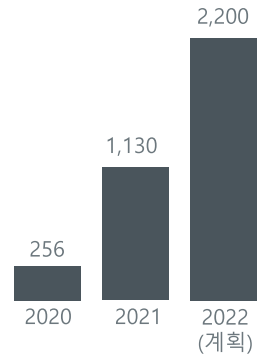



Introduction

- About this Book
- CEO Message
- Business Overview



ESG Performance

- ESG Strategy
- Environment
- Social
- Governance



ESG DATA

- ESG FACTBOOK
- GRI Stds. Index
- ESG POLICY BOOK



제3차 검증보고서

ESG Performance(Environment)

‘그린철강위원회’ 출범 및 참여

세아제강은 국내 6개 철강사 대표들이 참석한 ‘그린철강위원회’ 출범식 및 제1차 회의에 세아그룹 대표로 이순형회장이 참석하여 정부의 ‘2050년 탄소중립 비전’에 맞춰 국내 철강업계 ‘탄소중립 공동선언문’을 발표하는데 동참했습니다.

그린철강위원회는 철강업계의 2050 탄소중립 논의를 위해 꾸려진 산·학·연·관 협의체로서 국내 산업계 최초로 탄소중립에 적극적으로 동참하고자 하는 의지를 공식 표명했습니다. 공동선언문에는 △새로운 기술 개발과 생산구조 전환을 통한 탄소배출 감축 노력 △그린철강 위원회를 통한 정보와 의견 공유 활성화 △정부 정책과제 발굴 및 제언과 미래 지속가능 경쟁력 향상 추진 △국제협력 강화 등 철강업계의 주요 실천과제가 담겨 있습니다. 또한, 참석기업들은 향후 온실가스 감축을 위한 업계의 노력과 공감대를 철강업계는 물론 수요기업·협력사 등 산업생태계 전반에 확산시켜 나가기로 약속했습니다.

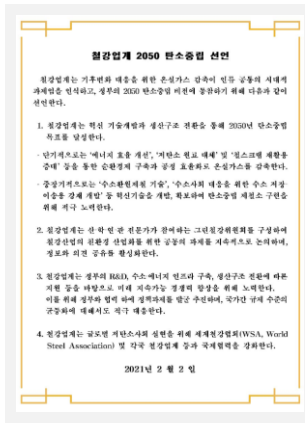

그린철강위원회 탄소중립 선언 내용

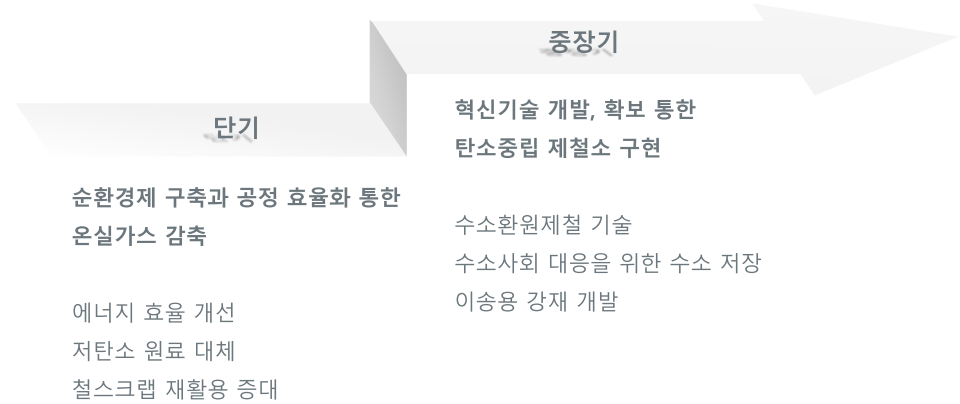

2050 세아제강 탄소중립 로드맵

세아제강은 국내 철강업계의 탄소중립 선언에 따라, 세아제강의 실현 가능한 계획을 수립하고 순차적으로 진행하여 2050 탄소중립을 달성할 예정입니다. 현재는 2030년까지 2018년 대비 15% 온실가스 감축을 목표로 하고 있습니다.



ESG Performance(Environment)



Introduction

- About this Book
- CEO Message
- Business Overview



ESG Performance

- ESG Strategy
- Environment
- Social
- Governance



ESG DATA

- ESG FACTBOOK
- GRI Stds. Index
- ESG POLICY BOOK



제3자 검증보고서

대기오염 개선

세아제강은 대기오염 개선을 위해 많은 노력을 하고 있습니다. 철강산업은 공정 특성상 대기오염물질이 많은 산업입니다. 하지만 세아제강은 대기오염물질 저감을 위해 매년 당해 연도 목표 대기오염물질 배출량을 산정하고, 이행하기 위한 계획들을 세부적으로 수립하여 체계적으로 관리하고 있습니다. 각 사업장의 이행실적은 분기마다 성과측정을 하여 이행 여부를 주기적으로 모니터링하고 있습니다.

또한 환경설비에 대한 투자도 진행하고 있습니다. 포항공장과 군산공장에는 RTO¹⁾ 와 TO²⁾ (직접연소시설)를 각각 설치하여 악취 및 THC³⁾(총탄화수소)를 저감하는데 큰 효과를 보이고 있습니다. 창원공장에는 굴뚝 자동측정 기기인 TMS⁴⁾를 설치하여 사업장에서 배출되는 오염물질과 농도를 24시간 실시간으로 파악하여 상시 관리체계를 구축하고 있습니다. 대기오염을 개선하기 위한 다양한 노력으로 인해 세아제강의 대기오염물질은 법적 기준치 미만으로 지속 유지되고 있으며, 공장별 공정 개선 및 환경오염물질 저감 등 지속가능한 환경경영 실천을 위해 끊임없이 노력하고 있습니다. 앞으로도 대기오염을 최소화하기 위해 공정개선 및 투자 등의 여러 방안을 모색하여 대기오염물질 배출량을 줄여가겠습니다.

- 1) RTO: Regenerative Thermal Oxidizer(축열식소각설비)
- 2) TO: Thermal Oxidizer(직접소각설비)
- 3) THC: Total Hydro Carbons(총탄화수소)
- 4) TMS: Tele Monitoring System(굴뚝 자동측정 기기)

수자원 관리

용수사용은 업체 검침자료로 산정하고 있습니다. '21년 기준 약 43만톤/년 사용되었으며, 공업용수와 상수로 구분하고 있습니다. 상수는 사무동 및 복지시설에 사용되어 하수로 배출되며, 공업용수는 조관유 및 냉각수 보충용으로 사용되고 있으며 하수 배출은 없습니다. 사업장 폐수가 방류되어 주변 수원에 미치는 영향을 최소화하기 위해 방류수 농도를 법적기준 미만으로 관리하고 있습니다.

발생되는 수질오염물질을 물리, 화학적 방법을 통해 1차적으로 처리하고 있으며, 질소가 포함된 폐수는 생물학적 2차 처리를 실시한 후, 폐수종말처리시설에서 최종 처리 후 주변 수역으로 방류하여 주변 수원에 미치는 영향을 최소화 하고 있습니다. 이외에도 창원공장은 비점오염저감시설을 설치하여 비점오염원으로부터 배출되는 수질오염물질을 체계적으로 관리하고 있습니다.



포항공장 RTO 설비



군산공장 TO 설비



순천공장에서 출하 중인 국내 최장 64m 강관말뚝



- Introduction
- About this Book
 - CEO Message
 - Business Overview



- ESG Performance
- ESG Strategy
 - Environment
 - Social
 - Governance



- ESG DATA
- ESG FACTBOOK
 - GRI Stds. Index
 - ESG POLICY BOOK



제3자 검증보고서

ESG Performance(Environment)

화학물질 관리

세아제강은 강화되고 있는 화학물질 관리기준을 준수하여 체계적으로 관리하고 있습니다. 「화학물질관리법」에 따라 화학물질 입고 단계부터 재고 및 사용량을 일일단위로 기록관리하고 있습니다. 또한 화학물질로 인한 사고를 적극적으로 대응하고자 화학물질 취급시설에 가스감지기, 누액감지기 등 누출감지 시스템을 설치하여 화학물질 누출에 대한 감지·경보 시스템을 구축하였으며, 주요 개소에 실시간 CCTV를 설치하여 화학물질 누출에 대한 상황을 실시간으로 모니터링하고 있습니다.

이외에도 화학물질을 안전하게 사용하고 관리하기 위해 유해화학물질을 취급하는 사업장의 공정을 대상으로 안전교육을 실시하여 화학물질에 대한 정보를 사용자에게 전달하고 있습니다. 그리고 2021년에 개정된 화학사고예방관리계획서를 작성 및 제출함으로써, 화학사고 발생으로 사업장 주변 지역의 사람이나 환경 등에 미치는 영향을 평가하고 그 피해를 최소화하기 위해 화학사고 대비 교육·훈련 계획 등을 마련하여 화학사고 대응 역량을 강화하고 있습니다.

폐기물 관리

폐기물 발생량 현황

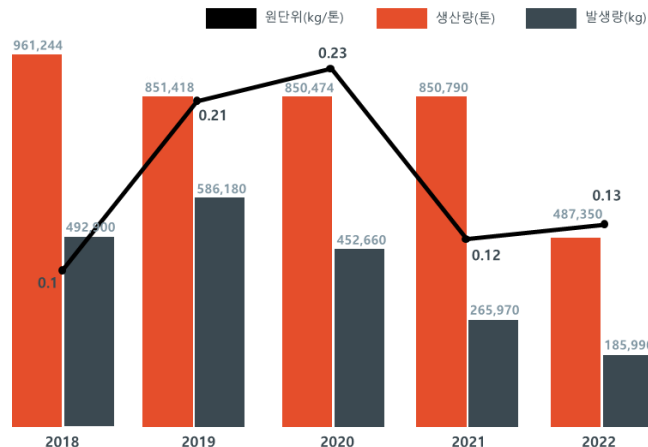

자원순환 선도기업

세아제강(포항공장)은 한국환경공단이 매년 주관하는 ‘폐기물 감량 및 순환이용과 재활용 활성화로 지속가능한 순환경제 사회 전환에 기여한 기업’으로 선정되어 국무총리 표창을 받았습니다.

공모 부문은 ‘폐기물 감량 및 재활용, 순환이용 등 자원순환을 선도한 기업’으로서 포항공장의 ‘19년~’21년 간 사업장 폐기물 감량화 및 매립 폐기물 재활용 처리 활성화 공적에 대하여 공모하였습니다. 심사 항목으로는 자원순환 목표 향상을 위한 경영층의 의지, 폐기물 발생·처리 시스템 구축 노력, 폐기물의 순환이용 활성화 노력, 국가 자원순환목표 향상을 위한 기타 활동 등입니다.



ESG Performance(Environment)



- Introduction
- About this Book
 - CEO Message
 - Business Overview



- ESG Performance
- ESG Strategy
 - Environment
 - Social
 - Governance



- ESG DATA
- ESG FACTBOOK
 - GRI Stds. Index
 - ESG POLICY BOOK



제3자 검증보고서

에너지 효율 개선

에너지효율 개선을 위해 포항공장은 사무 및 복지시설의 조명등을 LED로 교체하는 작업을 '21년 12월부터 실시하여 '22년 1월부터 운영하고 있습니다. 총 1,456개 조명등을 교체하였으며 전력은 45,643kWh/년, 온실가스는 21tCO₂/년 절감될 것으로 예상됩니다. 포항공장 외의 다른 사업장도 조명등을 LED로 교체하는 작업을 진행 및 계획 중이며 공회전 방지 설비 개선 및 공압기 운전 방법 개선 등 설비 불합리를 개선하여 에너지 낭비요소를 제거하고 있습니다. 이와 더불어 신규 설비 도입시 에너지 효율 향상을 위하여 고효율 모터 적용 및 에너지 저소비형 시스템으로 설계를 실시하고 있습니다.

저탄소투자 및 기술개발

탄소배출을 절감하기 위해 조관유/냉각수 펌프 모터에 인버터를 적용하고 온수 공급을 위한 급탕 열원을 전기히터에서 히트펌프로 대체하여 에너지 효율을 높이고 온실가스를 절감할 계획입니다. 또한 ESS 설비를 '18년 6월부터 설치 운영하여 전력 피크치를 관리하고 전력수요반응(DR) 사업에 '15년 5월 부터 참여, 감축 대응함으로써 정부의 탄소 중립 정책에 기여하고 있습니다.

2050 탄소중립

세아제강은 2050 탄소중립 비전을 달성하기 위해 '30년 온실가스 배출량 감축목표를 '18년대비 15% 절감으로 수립하였으며 '21년 현재 10% 절감 달성으로 진행 중입니다. 국가 온실가스 감축목표(NDC)에서는 감축목표를 철강 업종 2.3%, 산업 부문 14.5%로 수립되어 있으며, 산업부문의 목표와 동일 수준으로 수립하였습니다. 주요 추진 전략은 에너지 절감 개선 활동 및 ISO50001 인증 도입입니다.

전사 온실가스 감축 목표

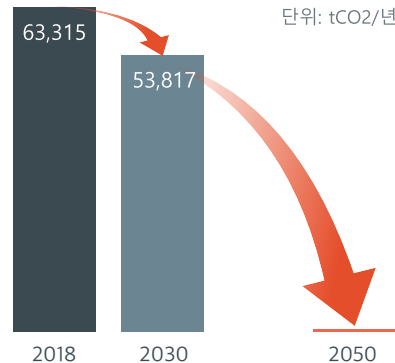

국가 온실가스 감축목표 대비 강화한 자발적 감축 목표
 “2018년 대비 2030년 배출량 15% 감축”

ISO50001 인증

ISO50001 에너지경영시스템 최초 인증은 '21년 10월부터 '22년 7월까지 인증 TFT를 조직하여 활동 및 '22년 7월 18일~19일 DNV 인증원의 인증심사를 마쳤으며, 시정조치 절차를 거쳐 '22년 10월 인증서를 취득했습니다. ISO50001 인증을 통해서 에너지 사용량을 체계적으로 관리함으로써 에너지 및 온실가스 사용량 절감에 많은 도움이 될 것으로 예상됩니다.

ISO14001 인증

세아제강은 환경경영체제 국제표준인 'ISO14001' 인증을 통해 환경경영을 기업경영의 방침으로 구축하여 조직이 이를 달성하기 위하여 계획, 이행, 확인, 검토 사이클을 통하여 분기마다 준수 여부를 검토하고 있습니다. 또한, 준수 여부를 통해 도출되는 문제점을 개선하기 위한 활동을 진행하며 환경경영활동에 대한 책임과 절차를 정하고 이행하고 있습니다. ISO14001 인증서는 당사 홈페이지 및 FACTBOOK에서 확인할 수 있습니다.

통합환경관리제도 구축

중전 대기·수질·토양·폐기물 등 환경 매체별로 관리하던 허가방식을 '17년부터는 하나로 통합허가하는 제도로 저비용·고효율의 최적기술을 적용하여 오염물질의 배출을 최소화·최적화하는 환경관리 방식이며, 유럽연합 등 선진국의 제도와 경험을 토대로 우리 현실과 특성에 맞게 설계한 제도입니다.



2018년 철강 제조업이 통합환경관리제도 대상으로 추가되면서, 적용대상인 세아제강 창원공장은 배출영향분석, 허가배출기준, 최적가용기법, 연간보고서, 허가 재검토, 정보 공개 등의 6가지의 주요 이행 계획 수립하고 이행하여 2021년 10월부로 통합환경관리제도를 구축하였습니다.



Introduction

- About this Book
- CEO Message
- Business Overview



ESG Performance

- ESG Strategy
- Environment
- Social
- Governance



ESG DATA

- ESG FACTBOOK
- GRI Stds. Index
- ESG POLICY BOOK



제3자 검증보고서

ESG Performance(Environment)

환경성적표지(EPD)

세아제강 포항공장은 국내 최초로 강관 제품¹⁾에 대하여 글로벌 인증기관인 미국의 UL²⁾로부터 환경성적표지(EPD, Environmental Product Declaration)³⁾ 인증을 받고자 최종안을 제출했으며, 현재 UL 검증 중입니다.

기후변화 대응에 따른 탄소규제 강화, 친환경에 대한 사회적 책임 강조와 글로벌 법적, 제도적 규제가 본격화 되면서 제3자로부터 인증받은 제품을 요구하는 고객사 니즈에 세아제강은 선도적으로 EPD 인증서를 활용하여 대응할 예정입니다.

또한, 온실가스, 에너지 절감 및 환경 개선을 체계적으로 관리하기 위해 ISO 50001⁴⁾, ISO 14001⁵⁾ 인증을 기반으로 지속적으로 노력하고 있습니다. 세아제강 포항공장의 강관 제품 EPD 인증서는 UL SPOT 플랫폼⁶⁾ 및 홈페이지(www.seahsteel.co.kr)에서 다운로드 받을 수 있습니다.

- 1) 강관 제품: 전기저항 용접(ERW, Electric Resistance Welding) 및 서브머지드 아크 용접(SAW, Submerged Arc Welding) 탄소 강관
- 2) UL: Underwriters Laboratories
- 3) EPD: 고객에게 제품이 생산되는 전 과정(LCA, Life Cycle Assessment, 제품 1톤당 CO2 배출, 원료 및 에너지의 소비, 오염물질과 폐기물의 발생 등 생산, 유통, 폐기의 전 과정에 걸쳐 환경에 미치는 영향을 평가)에서 자원 투입량과 환경 배출량을 정량화하고 이들이 환경에 미치는 잠재적 환경 영향을 체계적으로 평가하여 정보를 제공하는 인증 제도
- 4) ISO 50001: 에너지 경영시스템(Energy Management System)
- 5) ISO 14001: 환경 경영시스템(Environmental Management System)
- 6) SPOT 플랫폼: <https://spot.ul.com> 친환경 건축자재 종합 포털로서 효율적인 방법으로 신뢰할만한 정보를 모아둔 플랫폼이다. 제조사, 제품, 인증정보, 인증기준 등 생산·공급관련 정보를 건축사, 설계사, 바이어, 정부 구매자 등 소비자들과 연결시키는 허브역할

CE¹⁾ 및 UKCA²⁾ 마크 인증 취득

CE 마크는 EU 회원국이 유럽 시장 내에서 제작 및 유통되는 제품의 안전성을 보장하기 위한 마크로, EU에서 판매되는 소비자의 건강, 안전, 환경과 관련된 제품에는 의무적으로 CE 마크를 부착하여야 합니다. CE 마크는 어린이 장난감 부터 건설 장비에 이르기까지 다양한 제품에 대해 EU의 안전 기준에 부합하는지 확인합니다.

CE 마크를 제품에 표시한다는 것은 제조자가 해당 제품이 EU 이사회에서 제정한 규정(Regulations) 또는 지침(Directives)의 필수 요구사항(Essential Requirements)에 따라 적합성 평가를 하였으며 이를 만족한다는 것을 의미합니다. 세아제강 포항공장은 2022년 LRQA(로이드인증원)을 통해 당사에서 제작하는 EN 10219-1 제품이 EU의 안전 기준에 적합하다는 검증을 받아 CE 및 ULCA 마크 인증을 취득하였습니다.

- 1) CE: Conformité Européenne,
- 2) UKCA: UK Conformity Assessed



ESG Performance

ESG Strategy

Environment

Social

Governance



- Introduction
- About this Book
 - CEO Message
 - Business Overview



- ESG Performance
- ESG Strategy
 - Environment
 - Social
 - Governance



- ESG DATA
- ESG FACTBOOK
 - GRI Stds. Index
 - ESG POLICY BOOK



안전보건관리 체계

세아제강은 적극적인 안전/보건활동을 수행하기 위해 안전보건총괄 대표이사를 지정하고, 고위험 작업시 불안정한 상태나 행동을 예방하기 위해 '안전지킴이'를 배치하여 안전관리를 강화하고 있으며, 전사 안전보건총괄팀(SHE기획팀)과 함께 실질적인 현장 위험개소를 파악하기 위한 CP점검, SHE TOP진단 등의 안전예방활동을 주기적으로 시행중에 있습니다.

'크레인 안전 시스템', '위험지역 출입통제 시스템', '롤콘베어 안전제어 시스템' 등 중대재해 예방 SMART 기술을 개발하여 현장에 적용 진행 중에 있으며, 2021년 7월에는 통합 모니터링 시스템을 운영하며 SMART IOT카메라를 활용하여 작업자의 위험현황을 실시간으로 모니터링하며 안전사고 예방 활동을 강화하고 있습니다.

안전조직 및 인력

세아제강은 총 4개 사업장(포항/군산/순천/창원)에서 안전환경팀, PART를 구성하여 안전보건관리체계의 구축에 만전을 기하고 있으며, 2022년 1월 대표이사 직속의 SHE기획팀을 신설하여 안전환경 총괄 컨트롤 타워 기능을 수행하고 있습니다.

또한, 중대재해처벌법 등 강화되는 안전보건 관계 법령에 대응하기 위해 안전환경팀/PART 내 인력을 보강하고, 안전보건총괄 대표이사를 별도로 지정하는 등 안전보건관계자들의 역할과 책임을 재정립하였습니다.

ISO45001(안전보건경영시스템) 인증 현황 및 인증 후 관리/검증

세아제강은 총 4개 사업장(포항/군산/순천/창원)에서 안전보건경영시스템(ISO45001)을 도입하여 안전보건관리체계를 구축하고 있습니다. 또한, 안전보건법규 준수 및 안전사고 예방, 안전분야 CP(Compliance Program)활동에 전 구성원이 참여하고 있으며, 매년 ISO내부심사원을 자체적으로 임명하여 내부심사를 통해 지속적인 인증/관리를 위한 노력을 하고 있습니다.

재해/사고조사 및 예방

세아제강은 2021년 중대재해 발생 위험성이 높은 Worst Area를 선정하여 사외 전문기관과 합동으로 안전보건관리체계 및 조업 현장의 유해위험개소 발굴 및 개선을 통해 재해예방활동을 전개하였으며, 2022년에는 사고가 발생했던 개소에 표지판을 설치하여 해당 개소에서 작업을 하거나 이동하는 근로자들의 경각심을 높이고 있습니다. 또한, 재해 발생 위험이 있을 경우, 즉시 시행 가능한 '작업중지 운영 프로세스'를 정립하여 사고예방을 위한 모든 노력을 다하고 있습니다.

또한, 안전사고예방 위한 대표이사 주관 '안전사고예방위원회'를 구성하여 반기 1회 고위험공정 및 과거 안전 사고 발생 장소에 대한 개선결과와 유지 상황에 대한 지속 모니터링을 진행하고 있습니다.



ESG Performance(Social)



Introduction

- About this Book
- CEO Message
- Business Overview



ESG Performance

- ESG Strategy
- Environment
- Social
- Governance



ESG DATA

- ESG FACTBOOK
- GRI Stds. Index
- ESG POLICY BOOK



제3자 검증보고서

안전관리 전산 시스템

세아제강은 2022년 4월부터 전사 통합 SHE시스템을 오픈하여 중대재해처벌법과 2025년 도입되는 ESG 공시 의무화에 대비해야 하는 상황에서 기업의 책임성 강화와 사고예방 및 원인 분석을 위한 데이터 분석 시스템으로 구현하였습니다.

‘SHE’는 안전(Safety)과 보건(Health), 환경(Environment)의 머리글자를 조합한 플랫폼으로, 안전통계 데이터를 비롯해 공장에서 배출하는 오염물질 배출량 관리, 안전보건관리계획 수립을 위한 통계 분석 데이터 등을 실시간으로 파악하고 관리할 수 있는 통합 데이터 관리 시스템입니다.

또한, 중대재해처벌법 의무이행사항(13가지) 항목을 신설하여 관리체계를 구축하였으며, 실용성에 초점을 둔 모바일 App과의 연동을 계획하고 있습니다.



SHE 통합 데이터 관리 시스템

위험성평가 강화

세아제강은 위험성평가 강화를 위해 기존에 시행중인 4M기법을 KRAS기법으로 변경하여 항목을 세분화하여 전 공정에 대한 위험성평가를 진행하고 있습니다. 또한, 2022년에는 위험성평가 개선실행계획에 대한 개선율 100%를 목표로 삼아 이행하고 있으며, SHE시스템 도입을 통해 위험성평가에 대한 모든 사항을 시스템화 하여 수시로 모니터링을 진행하며 미흡사항을 보완하고 있습니다.

더불어 세아제강은 사내 협력업체를 대상으로 KOSHA MS 및 위험성평가 우수사업장 인증(안전보건공단)을 지속 시행하며 협력사의 위험성평가 수준 향상을 위해 아낌없는 지원을 하고 있습니다.

평가 및 개선

세아제강은 매월 안전 통계분석을 통해 안전보건활동에 대한 방향성을 점검 및 개선하며, 산업안전보건법에 따라 매년 안전 및 보건에 관한 계획을 수립하여 이사회에 보고하고 승인을 받아 성실하게 이행하고 있습니다. 또한, 전사 안전보건전담조직을 통해 연 1회 이상 사업장 자체점검을 진행하며 객관적인 안전관리 수준을 파악하고 부족한 점은 계획에 반영하여 개선하고 있습니다.

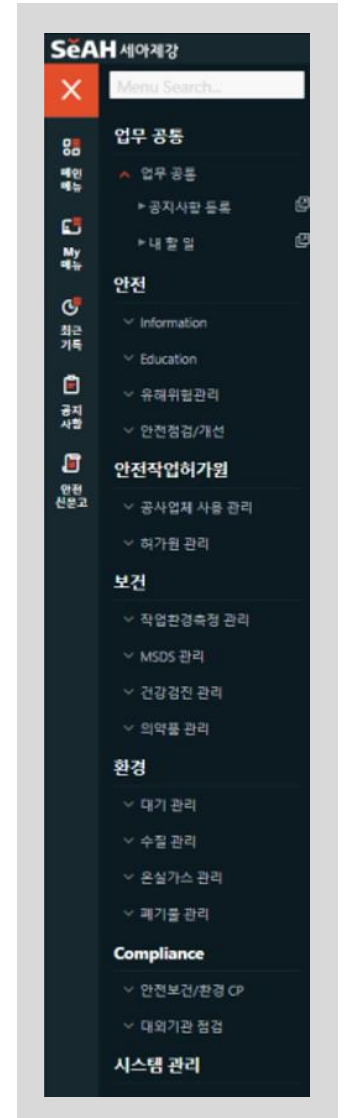

SHE 통합 데이터 관리 시스템 메뉴



Introduction

- About this Book
- CEO Message
- Business Overview



ESG Performance

- ESG Strategy
- Environment
- Social
- Governance



ESG DATA

- ESG FACTBOOK
- GRI Stds. Index
- ESG POLICY BOOK



제3자 검증보고서

안전문화센터 설립 및 운영

세아제강은 안전보건·환경을 경영의 최우선 과제로 실천한다는 세아제강 안전환경방침에 따라 Inspector, 해외 바이어 등 외부 손님에게 세아제강의 안전문화를 소개하고, 전 임직원들에게는 체험형 안전교육 및 훈련으로 무재해 사업장을 구현하고자 개관하였습니다. 안전문화센터는 안전역사관, 미디어 유해위험발굴 및 안전퀴즈 체험관, VR체험관 등 총 8개 부스와 안전교육장 1개소로 구성되어 있습니다. 향후 전 임직원이 매년 1회 이상 본 센터에서 의무적으로 안전보건교육을 받게 할 예정이며, 외주 및 공사업체 근로자는 작업시작 전 반드시 본 센터의 교육을 이수하도록 하여 안전사고를 사전에 예방하고자 합니다. 향후 본 안전문화센터는 순천공장에 확대 적용함과 동시에 다양한 형태의 체험프로그램을 발굴 및 개발하여 세아제강의 무재해·무사고 사업장 정착에 최선을 다하겠습니다.



1. 안전환경역사관



2. 미디어 유해위험 & 안전퀴즈 체험관



3. VR 체험관



4. CPR 교육장



5. 중량물 취급 체험관



6. 소음 체험관



7. 외주작업안전 & IOT 안전시스템 체험관



8. 소방안전체험관

ESG Performance(Social)



Introduction

- About this Book
- CEO Message
- Business Overview



ESG Performance

- ESG Strategy
- Environment
- Social
- Governance



ESG DATA

- ESG FACTBOOK
- GRI Stds. Index
- ESG POLICY BOOK



제3차 검증보고서

안전사고예방시스템(SSE System: Smart Safety Eye System) 도입 및 운영

세아제강은 작업자가 위험구역에 위치해 있거나 위험상황에 당면 했을 때 위험신호와 설비제어를 통해 중대재해를 방지하고, 화재발생시 불꽃이나 연기를 조기에 발견하여 화재를 진화함으로써 인명사고 및 재산상의 피해, 환경오염을 방지하고자 안전사고예방시스템을 도입하였습니다. 본 시스템의 주요 구성은 스마트 카메라 제어 시스템, 위험지역 출입통제 시스템, 크레인 안전 시스템, 롤 컨베어 안전 제어 시스템, 화재 예방 시스템으로 구성되어 있습니다.

향후 지속적으로 위험지역 발굴 및 개선을 하여 전 임직원이 안전한 작업장에서 근무할 수 있도록 하겠습니다.

스마트 카메라 제어 시스템

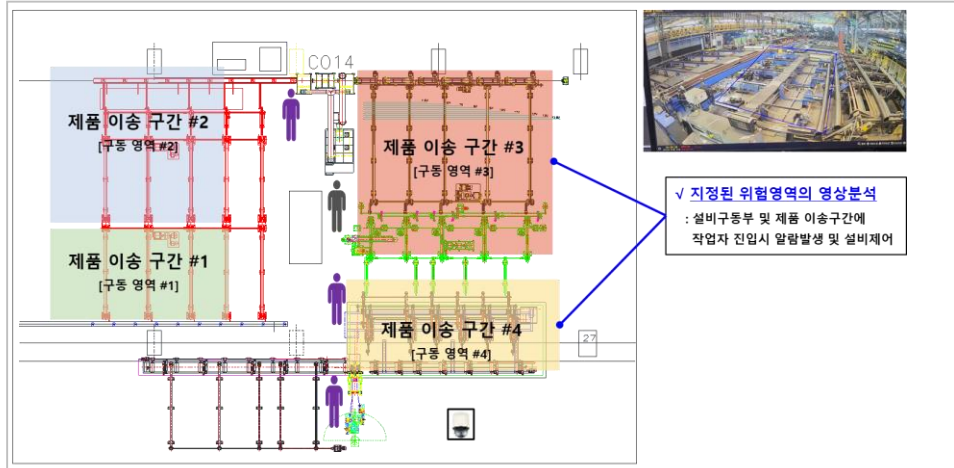

위험지역 출입통제 시스템

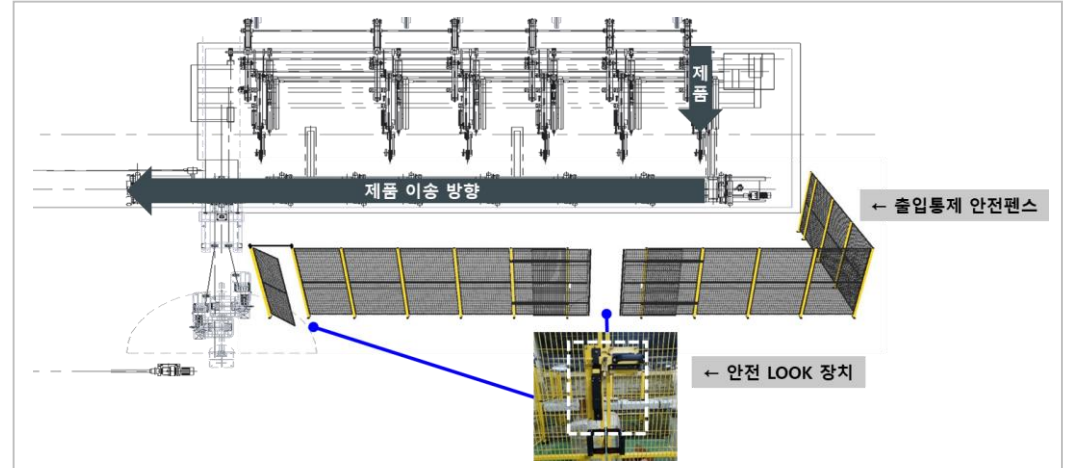

크레인 안전 시스템

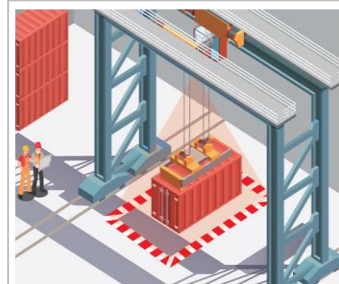

크레인 안전 시스템 적용



크레인 안전 라이트 Zone

롤 컨베어 안전 제어 시스템



화재 예방 시스템





Introduction

- About this Book
- CEO Message
- Business Overview



ESG Performance

- ESG Strategy
- Environment
- Social
- Governance



ESG DATA

- ESG FACTBOOK
- GRI Stds. Index
- ESG POLICY BOOK



안전교육 및 훈련

세아제강은 모든 임직원의 안전의식 고취를 위해 안전문화센터를 활용한 집합교육을 제공하고, 주기적인 관리감독자 교육, 직무교육 등을 통해 안전교육을 강화하고 있습니다. 또한, 사업장에 출입하는 모든 외부 인원들에게 안전문화센터를 통해 "현장 출입 전 안전교육"을 실시하며 안전수칙 및 올바른 보호구 착용법 등을 필수로 교육하고 현장에 출입할 수 있도록 제도화하였습니다.

강화되는 안전보건 관계법령에 의한 법정교육 이외에 자체 강화교육 '안전심리교육', '사고다발자 교육', '크레인 운전자 교육'등을 시행하며, 효과적인 교육을 진행하기 위한 방안을 꾸준히 강구하고 있습니다.

안전문화 형성 캠페인

세아제강 각 사업장별 공장장과 부서별 팀장, 안전관리담당자, 협력회사 대표자들과 함께 안전문화 형성을 위한 캠페인을 실시하고 있습니다. 임직원들의 아침출근시간을 활용하여 안전문화 홍보를 하며 별도의 안전홍보물을 제작하여 함께 배부하였습니다.



중대재해 대응 비상훈련 및 소방훈련

세아제강은 중대재해 대응 비상훈련 및 소방훈련을 실시하고 있습니다. 중대재해 대응 비상훈련은 중대재해 및 위급한 상황이 발생 시 적절한 대처요령을 근로자들이 이해하고 몸으로 직접 숙달하기 위해 실시하는 훈련입니다. 훈련 내용으로는 중대재해 및 위급한 상황이 발생 시 상황전파, 추가 피해 방지를 위한 작업중지, 근로자 대피, 위험요인을 제거하는 등의 대응조치를 실시하고 CPR, AED사용 등의 구호조치, 옥내/외 소화전, 소화기에 대한 사용훈련을 진행하고 있습니다. 세아제강은 안전을 최우선 가치로 실현하여 세분화된 순회점검, 안전보건 지원 등 안전강화 및 산업재해 ZERO에 최선을 다하고 있습니다.



작업환경 관리 및 개선

세아제강은 임직원의 건강한 근무환경 조성을 위해 작업장 유해인자 노출 정도를 주기적으로 측정하고, 유해인자 저감 대책 수립 및 노후시설 개선을 통해 쾌적한 작업환경을 조성하기 위해 노력하고 있습니다. 특히, 작업장 내 밀폐공간, 보호구, 화학물질은 통합SHE시스템에 공정별 사용 화학물질 물질안전보건자료(MSDS)를 등록하여 근로자가 언제든지 확인할 수 있도록 구축하였습니다.

ESG Performance(Social)



Introduction

- About this Book
- CEO Message
- Business Overview



ESG Performance

- ESG Strategy
- Environment
- Social
- Governance



ESG DATA

- ESG FACTBOOK
- GRI Stds. Index
- ESG POLICY BOOK



제3자 검증보고서

노사 합동 안전 보건 점검

세아제강의 실질적인 안전문화 정착을 위한 프로그램 중 하나인 노사 합동안전보건 점검을 진행하고 있으며, 각 사업장 공장장을 중심으로 팀장, 안전보건관리자, 협력업체 사업주가 참여한 가운데 다양한 시각으로 위험요인을 점검하고 발굴하여 공유하고 개선방안을 수립/시행하고 있습니다.

합동 안전 보건 점검은 소속, 지위를 막론하고 자율적인 참여를 통해 위험요인 도출에 대한 이유와 개선대책 방향을 공유하는 시간으로써 안전사고 예방에 가장 효과적인 방법입니다. 지속적으로 위험요인을 사전에 발견하고 개선하여 안전사고 없는 사업장으로 유지하고자 노력하고 있습니다.



공생협력 프로그램

세아제강은 사내 협력업체의 안전보건관리 수준 향상을 목표로 하는 안전보건 공생협력단을 구성하고 출범하였습니다. 주요 추진사업으로는 안전보건교육, 위험성평가 지원, 안전점검, 자율안전정착 활동을 진행하고 있으며, 안전한 일터 조성을 위해 협력업체와 함께 하고 있습니다.

공정안전관리(PSM) 등급평가 S등급 달성

순천공장은 고용노동부에서 시행한 공정안전관리 PSM(Process Safety Management) 등급평가에서 2015년 최초 'S' 등급 달성 이후 2회 연속 획득하여 그 의미를 더하고 있습니다. 2021년은 이행평가 대상이 되는 시기 임에 따라, 9월 6일~7일 2일간 전남권 중대산업사고 예방센터로 부터 심사를 받았습니다. PSM 12대 실천과제 중 일부 미진한 부분도 있었으나, 개선을 완료하여 고용노동부 최종승인을 받았습니다. 안전보건 총괄책임자 중심으로 모든 근로자들이 스스로 안전 공감대를 형성하고, 자율적인 안전문화 참여 유도, 공장 설비의 체계적인 관리 등으로 무재해 사업장 실현을 위해서 최선을 다할 것 입니다.

안전보건부문 표창 수상

세아제강은 안전환경위원회, 사고예방시스템, 다양한 현장 안전 의식 개선활동 등을 통한 산업 재해예방에 기여한 공을 인정받아 고용노동부 장관상을 수상하게 되었습니다.

21년에는 포항공장의 자율안전 예방활동을 인정받아 명예산업안전감독관 수범사례 발표대회에서 최우수상을 수상하였습니다.





Introduction

- About this Book
- CEO Message
- Business Overview



ESG Performance

- ESG Strategy
- Environment
- Social
- Governance



ESG DATA

- ESG FACTBOOK
- GRI Stds. Index
- ESG POLICY BOOK



제3자 검증보고서

ESG Performance(Social)

건강관리실 운영

세아제강은 근로자 건강관리를 위해 건강관리실을 설치, 운영하고 있습니다.

건강관리실에는 간호사 1명이 상주하고 있으며, 월 1회 산업예방 의학과 전문의가 방문하여 포항공장 내 근로자들의 건강을 유지 증진하기 위해 관리하고 있습니다.

건강관리실에서는 뇌심혈관 질환 예방을 위하여 혈압측정기, 혈당 측정기, 콜레스테롤 측정기를 구비하여 근로자 건강 상담 시 사용하고 있습니다. 또한, 근골격계 질환 예방을 위하여 손마사지기, 저주파 마사지기, 안마기, 적외선 치료기 등을 구비하여 통증경감 및 질환 예방에 힘쓰고 있습니다.

현장순회검진을 통해 건강관리실로 찾아오지 않는 근로자들을 직접 찾아가 건강상담, 혈압측정, 혈당측정을 실시하고 있으며, 직무 교육시 간호사가 직접 건강관리 교육을 실시하고 있습니다.

질병 예방_건강검진

일반검진

뇌심혈관질환의 조기발견을 위하여 일반검진을 적극적으로 실시하며, 직원의 검진 결과를 수시로 확인하여 검진 후 사후관리 시작 시기의 차이를 좁히기 위해 매월 검진결과를 확인하여 실시간으로 사후관리조치를 하고 있습니다. 사후관리활동으로는 금연, 절주 등의 큰 카테고리 나뉘어 실시하여 근로자들이 스스로 건강증진을 위하여 노력할 수 있도록 지원하고 있습니다.

특수검진

특수건강진단 대상 물질을 사용, 취급하는 작업자와, 소음에 노출되는 근로자에 대하여 산업안전보건법에 따른 특수건강진단시기를 준수하여 특수검진을 실시하고 있습니다. 특수검진 결과 근무가능 여부와 사후조치 내용을 확인하여 사용 물질에 유소견자인 근로자들에 대하여 주치의 상담, 약물치료 권유, 배치전환 등을 통하여 업무상 발생할 수 있는 건강장해를 예방하고 있습니다.

배치 전·후 검진

특수건강진단 대상 유해물질을 사용 및 취급하는 공정으로 배치가 바뀌는 근로자에 대하여 배치 전·후 검진을 실시하여, 해당 유해물질로 인하여 발생할 수 있는 직업병을 예방하고 있습니다.

종합검진

일반검진이나 특수검진으로는 발견할 수 없는 각종 성인병 및 암에 대한 조기발견을 위하여 2년 주기로 직원 및 배우자에게 종합검진을 받을 수 있도록 종합검진비용을 지원하고 있습니다. 다양한 질병의 조기발견을 위하여 포항시 관내 3개 상급종합병원과 협약을 하여, 병원간 항목을 다양하게 구성하여, 근로자에게 검진병원 및 항목 선택권을 제공하여 다양한 항목과 서비스를 경험할 수 있도록 기회를 제공하고 있습니다.

EAP¹⁾(근로자 지원 프로그램)

근로자 직무스트레스, 기타 심리불안요인 등 직무만족도 저하 및 생산성 등에 부정적 영향을 미치는 요인을 사전에 제거하여 건강하고 안정적인 조직운동을 도모코자 EAP를 도입하여 시행하고 있습니다.

1)EAP: Employee Assistance Program



Introduction

- About this Book
- CEO Message
- Business Overview



ESG Performance

- ESG Strategy
- Environment
- Social
- Governance



ESG DATA

- ESG FACTBOOK
- GRI Stds. Index
- ESG POLICY BOOK



제3차 검증보고서

ESG Performance(Social)

질병 예방활동

Covid-19 예방활동

유증상자 및 확진자 관리를 위해 각 공장의 관리감독자와 건강관리실의 유기적 연락체계를 구축하여 실시간으로 유사증상자 및 확진자에 대한 확인을 하고 있습니다. 사내전파 예방활동으로서 확진자 발생시 방역물품지급은 물론, 동일 부서원을 대상으로 신속항원검사를 실시하여 감염병 조기발견 및 전파방지를 위한 활동을 하고 있습니다. 손 소독제 및 환경소독제 지급, 보건마스크 지급하는 등 근로자의 개인방역수칙 준수를 지원하고 있습니다.



기타 감염병 예방활동

연 5회 전 공장 방역을 실시하여 해충으로 인하여 발생할 수 있는 질병을 예방을 하고 있습니다. 또한 임직원 대상 독감백신 접종지원을 통해 사업장 내 감염 방지 및 근로자 건강 보호를 위해 힘쓰고 있습니다.

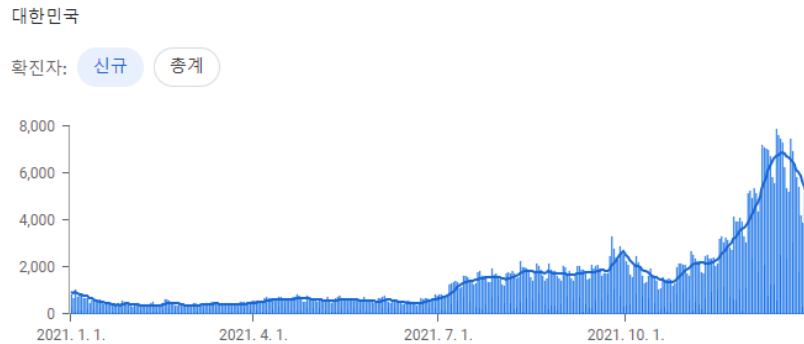

COVID-19 신규확진자 추이(21.1.1~21.12.31)
출처: 존스 홉킨스 대학교

Covid-19 감염병 관리

Covid-19 예방

세아제강은 임직원들의 Covid-19 감염 확산을 방지하기 위해 다양한 노력을 하고 있습니다.

- 출퇴근시간 및 점심시간을 변경하여 접촉 최소화 권장
- 동거인 확진 시, 격리기간 동안 출근 금지 (재택근무)
- 대면 회의 자제 및 화상 회의 적극 권장
- 외부인 사업장 출입 시, 발열체크 필수
- 백신 유급휴가 지급 (1~3차 : 2일 / 4차 : 1일)

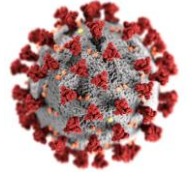

COVID-19
사진 출처: CDC on Unsplash

Covid-19 감염자 발생시 조치사항

전국적인 Covid-19 확산으로 인하여 지속적으로 감염자가 발생하고 있으나, 즉각적인 대처를 통해 추가로 확산되는 것을 방지하고 있으며, Covid-19 감염으로 인해 구성원들이 피해를 보지 않도록 적극적으로 지원해주고 있습니다.

- ① 감염자 발생
- ② 인지 및 밀접 접촉자 파악 후, 신속항원검사/자가진단키트 검사 권장(비용 전액 지원)
 - 확진일 기준 2일간 흡연, 식사, 회의 등의 밀접 접촉 인원
- ③ 감염자 격리기간 동안 유급휴가 제공
 - 격리기간 이후 자가진단 결과 양성일 경우, 음성 판정 시 까지 재택근무 권장

Covid-19 사후관리

세아제강은 임직원들의 Covid-19 확진 내역, 백신 접종 날짜 등을 종합하여 관리하고 있습니다.



- Introduction
- About this Book
 - CEO Message
 - Business Overview



- ESG Performance
- ESG Strategy
 - Environment
 - Social
 - Governance



- ESG DATA
- ESG FACTBOOK
 - GRI Stds. Index
 - ESG POLICY BOOK



임직원 건강 증진을 위한 다양한 활동

세아 금연 챌린지

금연 포스터 게시, 금연 수기 공모 등을 통하여 공장 내 금연 분위기 조성을 하고 있으며, 금연을 결심만 하면 언제든지 건강관리실에 방문하여 니코틴 보조제(패치, 껌, 사탕 등)와 금연 행동요법 보조물품 등을 수령 가능 한 열린 금연 클리닉을 운영하고 있습니다.

이동 금연 클리닉(보건소 연계)

관할 보건소 연계하여 금연전문가 상담통한 금연 활동을 하고 있습니다.

절주 캠페인

매년 여름이 되기 전 근로자의 이용률이 가장 높은 주식당에서 절주캠페인을 실시합니다. 관할보건소와 연계하여 '음주 고글 체험', '알코올 바로알기 퀴즈', '절주 서약서 작성' 등을 통해 절주를 위한 분위기를 조성합니다.

(포항공장)전직원 알코올 의존도 조사

전직원 대상으로 알코올의존도 검사를 실시하여, 부서별 평균점수를 비교하여, 절주 분위기 조성이 필요한 부서를 선별하여 관리하고 있으며, 고위험군 대상 상담을 실시하여 전문가의 도움이 필요한 경우 지원을 하고 있습니다.

중독 예방 교육

정신건강의학과 전문의를 초빙하여 근로자들에게 음주 뿐만 아니라 담배, 스마트기기 등에 대한 중독 예방교육을 실시합니다.

체중 감량 프로그램

사내 체중감량에 대한 관심도 상승과 건강행동 분위기 조성을 위하여 '체중감량프로그램 333'을 실시, 모집하여 감량 성공자에 대한 포상도 함께 실시하고 있습니다.

근골격계질환 예방

작업전 스트레칭을 통하여 업무 중 발생할 수 있는 근골격계질환을 예방하고 있습니다.

근골격계 증상관리

건강관리실에는 손마사지기, 저주파마사지기, 전신안마기, 적외선 치료기 등을 구비하여 근로자들이 언제든지 방문하여 이용할 수 있게 개방하여 운영하고 있습니다. 또한 근골격계 관련 유증상자 및 유질환자를 대상으로 사업장주치의와 면담하여 적극적인 관리방법에 대하여 상담 및 지도 조연하고 있습니다.

청력손실 예방

공정개선

고소음공정에 대하여 산업위생관리기사의 전문적인 분석을 통하여 유관부서와 협력하여 소음절감을 위하여 공정을 개선하고 있습니다.

소음차단벽 및 룸 설치

근로자가 소음에 노출되는 것을 최소화 하기 위하여 작업구간에 소음차단벽을 설치하거나 룸을 설치하여 소음노출 시간을 최소화하기 위한 노력을 하고 있습니다.

청력손실예방교육 실시

근로자에게 청력 관리의 중요성과 난청 예방법을 교육하며, 적합한 보호구를 지급하여 유해한 환경에 스스로를 노출시키지 않도록 지도하고 있습니다.

뇌심혈관질환 예방

뇌심혈관질환 위험도평가 실시

매년 전직원 대상 뇌심혈관질환위험도 평가를 실시하여 위험군을 분류, 집중관리가 필요한 대상자를 선정하여 별도관리합니다.

유질환 비치료자 관리

고혈압, 당뇨 등의 질환을 가지고 있으나 치료받고 있지 않는 근로자를 별도 선별하여 간호사가 수시로 찾아가서 혈압, 당뇨 측정 및 상담을 통하여 치료받을 수 있도록 지도하고 있습니다.

예방의학과 전문의 상담 실시

매월 예방의학과 전문의가 사업장으로 방문하여 근로자 건강상담, 질병관리 방향 제시, 치료필요 여부 조언 등을 실시하고 있습니다.



Introduction

- About this Book
- CEO Message
- Business Overview



ESG Performance

- ESG Strategy
- Environment
- Social
- Governance



ESG DATA

- ESG FACTBOOK
- GRI Stds. Index
- ESG POLICY BOOK



제3차 검증보고서

ESG Performance(Social)

인재경영

세아는 좋은 품질과 기술로 세상을 아름답게 만드는 가치를 추구하며, 모든 임직원이 핵심가치를 기반으로 탁월한 성과를 창출할 수 있도록 다양한 인재육성 프로그램을 운영하고 있습니다.

인재채용

세아제강은 세아제강의 핵심가치에 알맞은 정직하고, 열정적이고 실력 있는 인재를 채용하고 있습니다. 수시채용, 공개채용을 원칙으로 회사의 전략방향과 채용여건을 고려하여 세아제강에 적합한 인재들을 매해 선발하고 있습니다. 주기적인 면접관 교육을 통해 적절한 인재채용을 위한 면접관의 역량증진을 도모하고 있습니다.

체계적인 서류 평가 시스템 및 최신 AI에 기반한 역량검사 시스템, 그리고 전문화된 인력이 직접 평가하는 면접 시스템 등 총 3단계 시스템을 걸쳐 지원자의 역량과 자질을 객관적으로 평가하여 공정하게 선발하고 있습니다.

AI 역량검사 시스템에선 지원자의 직무기초역량과 인성을 객관적으로 검증하며, 1차 면접에서는 지원자의 지원분야 지식 및 전문성을, 2차 면접에서는 지원자의 인성과 조직적합도를 종합적으로 평가하고 있습니다.

인사제도

개인의 능력과 업무를 고려하여 적재적소에 인력을 배치하며, 순환보직을 통한 다양한 경험으로 각자에게 적합한 분야를 찾아내고 자기 분야의 전문가로 육성해 성과를 극대화할 수 있는 환경을 제공합니다.

세아의 핵심 가치

정직, 열정, 실력은 반세기 이상 성장하며 새겨진 세아의 DNA입니다.

모든 세아인은 이를 핵심 가치로 삼아 진정한 세아의 가치를 실현해 나갑니다.



바르고 곧은 '정직'

세아는 바른 지혜와 행동으로
이상을 옮곧게 세웁니다.



즐겁게 몰입하는 '열정'

세아는 변화에 능동적으로 도전하며
새로운 가능성을 만듭니다.



탁월함에 기반한 '실력'

세아는 협업을 통해 다양한 재능을
공유하고 시작한 일은 끝까지 완수합니다.



신입사원 분사 직무 교육



Introduction

- About this Book
- CEO Message
- Business Overview



ESG Performance

- ESG Strategy
- Environment
- Social
- Governance



ESG DATA

- ESG FACTBOOK
- GRI Stds. Index
- ESG POLICY BOOK



제3차 검증보고서

ESG Performance(Social)

인재양성

세아제강은 임직원 직무전문성 강화는 물론, 회사와 개인이 함께 발전하여 서로가 만족할 수 있는 방향의 다양한 육성 프로그램을 운영하고 있습니다. 업무에서도, 사람과 사람간의 소통과 관계형성을 통해서도, 그리고 개별학습을 통해서도, 세아제강은 개개인이 '프로'로 거듭날 수 있도록 돕고 있습니다.

맞춤형 교육지원

- 사무기술직 및 전문직 교육 별도 구성
- 사무기술직은 직급별/리더십/직무/글로벌/핵심인재/공통(윤리,법정) 교육 구성
- 전문직은 전문직 OJT/직무 교육으로 구성하며, 공통(윤리,법정)은 사무기술직과 동일 적용

역량강화 프로그램 구성

- 직무역량교육 제도 운영
직무관련 온오프라인 교육 지원, 워크스마트 교육, 전문자격 취득교육 등
- 직무아카데미 제도 강화
철강기초지식 온라인교육/세일즈,비즈니스,엔지니어 아카데미 교육
- 역량개발 연계교육 체계화
- 직무관련 사내컨텐츠 제작

전직지원 프로그램

- 명예퇴직자 퇴직 이후 전직지원 프로그램 운영 ('22년부터 시행)
- 6개월 전직 컨설팅 프로그램 지원

교육비전	개인과 조직의 역량을 극대화하여 Performance 향상에 기여						
인재상	· 겸허한 자세와 감사하는 마음을 가진 세아인 · 합리적이고 올바른 가치관을 가진 세아인 · 창의적이고 진취적인 자세를 가진 세아인 · 적응력과 융화력을 가진 세아인						
교육목표	교육 VISION 달성과 인재상 구현						
교육방향성	건전가치관 함양	혁신의식 함양	글로벌 역량함양	직무전문가 양성			
육성역량 및 교육방법	핵심가치		리더십역량	직무역량			
	정직	감사/경허	기본/원칙	안행일치	비전제시	경영관리	연구개발
	열정	주인의식	만능성	도전	의사결정	영업	구매
	실력	통합	협업	완결	추진력	생산	생산제조
	OFF-JT		OJT	e - Learning	Self - Development		
	교육학점 이수제도						



신입사원 공장견학 교육

ESG Performance(Social)



Introduction

- About this Book
- CEO Message
- Business Overview



ESG Performance

- ESG Strategy
- Environment
- Social
- Governance



ESG DATA

- ESG FACTBOOK
- GRI Stds. Index
- ESG POLICY BOOK



제3차 검증보고서

연봉인상 및 성과급

연봉인상률은 매년 노사 간의 협의를 통해 결정되며, 해당 년도 회사의 매출액, 영업이익 등 다양한 변수를 고려하여 남녀 차별 없이 임금인상률을 반영하고 있습니다. 직전년도 개인별 평가 결과에 따라 차등 적용되고 있습니다.

또한, 노사 간의 협의를 통해 매년 회사 공동의 경영성과를 직원에게 배부하고, 모범사원을 선정하여 포상금과 포상휴가를 별도로 지급하고 있습니다. 내부 직원에 대한 포상 뿐만 아니라 당사와 거래하는 거래처 중에서 우수거래처를 선정하여 포상하고 있습니다.

복리후생

세아제강은 연령대, 성별, 계약형태 등의 구분 없이 전 임직원이 동일한 복리후생 혜택을 적용 받을 수 있는 제도를 운영하고 있습니다. 정규직, 계약직, 파견직 구분 없이 세아제강은 임직원들에게 제공하는 모든 복리후생 혜택을 받을 수 있도록 하기 위해 차별 대우를 하지 않습니다. (주택 전세/구입자금 대출, 자기개발비, 귀향여비, 자녀 학자금, 제휴 리조트 예약 등)

세아제강은 임직원들의 휴식여건 보장을 위해 개인 연차휴가 5일을 연속적으로 사용할 수 있는 Refresh 휴가제도를 시행하고 있으며, 연차 차감 없는 하기휴가(5일) 또한 별도로 제공하고 있습니다. Refresh 휴가와 하기휴가에 대한 휴가비도 지급하고 있습니다.

세아제강은 임직원들이 가족들과 뜻 깊은 시간을 보낼 수 있도록 다양한 콘도 회원권을 보유하고 있으며, 임직원들이 희망하는 날짜 및 지역의 리조트를 예약하여 제공하고 있습니다. 특히, 리조트 예약이 힘든 성수기 기간에 추첨을 통해 리조트 예약 기회를 부여하여 뜻깊은 하계휴가를 보낼 수 있도록 지원하고 있습니다.

퇴직금

세아제강은 임직원들의 퇴직금 보호를 위해 퇴직연금제도를 시행하고 있으며 사외적립비율이 90% 수준을 유지하고 있습니다.

기본적으로 확정급여형(DB) 퇴직연금제도를 운영하고 있으며, 근로자가 희망하는 경우 별도의 제한 없이 확정기여형(DC) 퇴직연금으로의 전환을 허용하고 있습니다. 또한, 근로자들의 성향에 맞게 확정기여형(DC) 퇴직연금을 운용할 수 있도록 보험사와 증권사 2개의 운용사를 활용하고 있습니다.

노사 협력

세아제강은 건전한 노사문화를 지향하며 노사간 지속적으로 원활하게 소통하고 있습니다. 2021년, 산업현장의 건전한 노사협력체제 확산 및 기업의 생산성 향상과 경쟁력 강화를 바탕으로 국가경제 발전에 이바지한 공로로 한국경영자 총협회로부터 한국노사협력대상을 수상하였습니다. 또한 노사간 다양한 소통의 결과로 신뢰를 쌓아 창립 이래 최초로 3년 연속(2020~2022) 단체 교섭을 무교섭으로 타결하였습니다.





Introduction

- About this Book
- CEO Message
- Business Overview



ESG Performance

- ESG Strategy
- Environment
- Social
- Governance



ESG DATA

- ESG FACTBOOK
- GRI Stds. Index
- ESG POLICY BOOK



제3차 검증보고서

조직문화

가족친화기업

세아제강은 여성근로자들에게 보다 좋은 근무환경을 제공하기 위해 노력하고 있습니다. 특히, 임산부를 대상으로 임신기 단축근무(6시간/일) 제도를 시행하고 있으며 재택근무도 적극 권장하고 있습니다. 이로 인한 근무시간 단축 및 재택근무 등으로 인해 임금이 삭감되지 않습니다. 또한, 자녀 출산의 경우 1회 분할하여 사용할 수 있는 출산유급휴가 10일(배우자)을 부여하고 있으며, 출산에 따른 축하금도 함께 지급하고 있습니다. 출산 전후로 사용할 수 있는 90일~120일간의 유급휴가(본인)를 제공하고 있습니다. 출산 이후에도 최대 1년 동안 사용 가능한 육아휴직 제도를 시행하고 있으며, 육아휴직 기간 종료 후 복직에 있어서 어떠한 제한도 없습니다. ('21년 육아휴직 복직률 29%)

자녀 양육에 필요한 학자금 지원 제도를 운영하고 있으며, 가족 구성원이 아프거나 돌봄이 필요한 경우, 자유롭게 사용할 수 있는 가족돌봄휴가제도도 운영하고 있습니다.

장애인 고용 및 고용 사업장 지원

세아제강은 직원 채용 시, 장애인 지원자에게 가점을 부여하여 장애인 고용을 위해 노력하고 있으며, 2022년 상반기 세아제강 장애인 고용률은 2.0%(한국장애인고용공단 신고기준)입니다. 아울러 장애인 고용 사업장에 지분을 투자하고, 해당사업장에서 생산한 물품을 정기 구매하여, 장애인 고용 확대 및 장애인들의 사회 활동 확대에 기여해 나갈 예정입니다.

계층별 간담회

구성원들이 보다 투명하고, 일하고 싶은 환경에서 근무할 수 있도록 매년 1~2회 직급별 간담회를 진행하고 있습니다. 구성원들이 익명으로 근무 환경, 각종 인사 제도 등에 대해 의견을 표출할 수 있도록 제공하고 있으며 다양한 불만사항을 개선하기 위해 노력하고 있습니다.



장기근속자 포상

세아제강은 회사 성장에 기여한 장기근속자들을 대상으로 상패와 상금(순금) 및 위로 휴가를 제공하고 있습니다. (10년, 15년, 20년, 25년, 30년)

건강 관리 지원

임직원들의 건강 관리를 위하여 2년에 1회 건강검진 비용을 지원해주고 있으며, 4년에 1회 유급휴가를 제공하고 있습니다. 임직원들이 수시로 건강상태를 확인할 수 있도록 각 사업장마다 자동 혈압측정기와 인바디 계측기를 비치 운용 중입니다.

또한, 심정지 응급환자 발생에 대비하여 각 사업장마다 자동제세동기(AED)를 비치 운용 중이며, 임직원들에게 AED 사용방법 및 심폐소생술(CPR) 교육도 시행하였습니다.



사무실 내 인바디 계측기, 자동 혈압측정기 및 AED



Introduction

- About this Book
- CEO Message
- Business Overview



ESG Performance

- ESG Strategy
- Environment
- Social
- Governance



ESG DATA

- ESG FACTBOOK
- GRI Stds. Index
- ESG POLICY BOOK



제3자 검증보고서

ESG Performance(Social)

개인평가제도

세아제강은 직무기반의 성과주의 인사제도를 토대로 성과향상 및 실질적인 동기부여를 위한 평가제도를 운영하고 있습니다. BSC¹⁾를 기반으로 전사 목표부터 개인의 목표까지 목표의 한 방향 정렬을 통해 회사와 개인이 성과창출을 기반으로 동반성장 할 수 있도록 평가제도를 운영합니다. 개인의 능력과 업무를 고려하여 적재적소에 인력을 배치하며, 순환보직을 통한 다양한 경험으로 각자에게 적합한 분야를 찾아내고 자기 분야의 전문가로 육성해 성과를 극대화할 수 있는 환경을 제공합니다.

1)BSC: Balanced Score Card

성과평가

- 조직 상하간 목표연결 및 합의를 통한 목표관리 운영
- 목표 달성을 위한 IT 시스템을 활용한 상시 Feedback 활동
- 성과에 대한 기여도 Data를 기반으로 개인별 평가 결과에 대한 수용성 제고

역량평가

구성원으로서 추구해야 할 "핵심가치"와 세아제강만의 고유한 업무방식을 체계화한 "일하는 방식" 그리고 리더라면 갖추어야 할 "리더더움"에 대해 360도 평가를 실시하며 이를 개인역량개발 및 차년도 인력운영방향에 활용하고 있습니다.

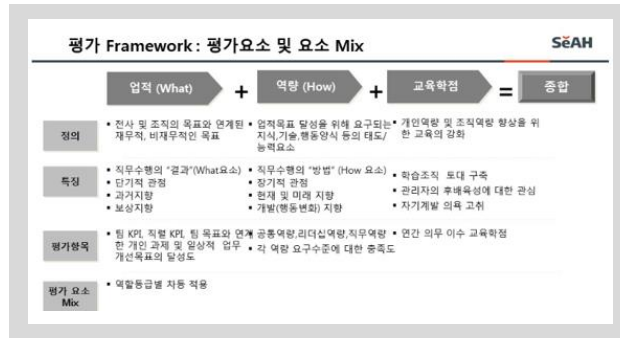

일하는 방식

세아제강은 임직원 참여를 통해 세아제강다운 '일하는 방식' 8가지를 선정하였습니다. 임직원 각자 세아제강의 '일하는 방식'을 조직 문화에 내재화시키기 위해 마우스 패드로 제작하여 사용하고 있습니다.

- 01 조직몰입
- 02 명확한 업무지시
- 03 팀워크
- 04 책임감
- 05 전문성
- 06 존중
- 07 칭찬/격려
- 08 고정관념 탈피

나는 나와 회사의 성장을 위해 일한다.
 업무지시는 기간, 산출물, 방향성, 의미를 담아야 하고 반드시 확인한다.
 우리는 함께 문제를 해결하며 목표를 달성한다.
 나에게 주어진 일을 해내는 것은 기본이다.
 나는 자기개발과 업무를 통한 성장으로 APEX(All-Round Pipe Expert)가 된다.
 어떠한 의견이라도 대안없는 비판은 하지 않는다.
 칭찬과 격려는 작은 것이라도 구체적으로 진정성있게 한다.
 해봤다는 것이 안 되는 이유는 아니다.



세아제강의 '리더쉽 원칙'과 '일하는 방식'

세아제강의 '일하는 방식' 마우스패드





Introduction

- About this Book
- CEO Message
- Business Overview



ESG Performance

- ESG Strategy
- Environment
- Social
- Governance



ESG DATA

- ESG FACTBOOK
- GRI Stds. Index
- ESG POLICY BOOK



제3자 검증보고서

ESG Performance(Social)

사회공헌 프로그램

사람을 소중히 여기는 세아의 핵심 경영이념을 실천함은 물론 사회공헌활동을 통해 세아인으로서의 자긍심을 고취하고 임직원의 자발적 참여를 통해 지역사회주민, 소외된 계층과 교류하는 소통의 장을 마련코자 세아제강은 지속적인 사회공헌 활동을 진행하고 있습니다.

'20년과 '21년은 Covid-19 확산 영향으로 사회공헌활동이 대폭 축소되었으나, '22년부터 일부 재개되었습니다. 각 사업장별 지역상황에 맞는 사회공헌활동을 통해 지역사회 발전에 기여하고, 세상을 아름답게 하는 세아인이 되기 위해 지속적으로 활동할 계획입니다.

배식 봉사활동

2014년부터 마포구 노인복지회관에서 월 1~2회 배식봉사 활동을 진행하며, 복지회관 어르신들의 보다 편한 식사시간을 돕고 말동무를 해드리며 임직원들과 지역주민간 가교를 잇고 있습니다.

제과제빵 봉사활동

2019년부터 제과제빵 봉사활동을 통해 임직원들이 함께 모여 서울 내 취약계층분들께 전달될 과자와 빵을 만들고 있습니다. 이를 통해 임직원 소통과 화합은 물론, 지역 내 취약계층분들에게 조금이나마 도움이 되고자 합니다.

취약계층 도시락 배달

2011년부터 매주 수요일, 취약계층 도시락 배달 봉사활동을 하며 지역주민들에게 세아제강의 따뜻한 마음을 전달하고 있습니다.



연탄 배달 봉사활동

매해 힘들게 추운 겨울을 보내시는 분들을 위해 각 사업장에선 연탄나눔/배달 봉사활동을 진행하고 있습니다.

산단 환경정화 활동 / 공원 가꾸기 활동

산업단지 내 쓰레기 수거 활동 및 시청산림복지과와 연계한 공원 가꾸기 작업에 주기적으로 참여하며 지역사회에 모범이 되고, 지역과 함께 상생하는 세아제강이 되기 위해 힘쓰고 있습니다.

기타 사회공헌활동

기타 헌혈/집수리 봉사활동/영아원 용품지원/도서 및 의류지원 활동/유기견 보호 봉사활동 등을 통하여 회사를 넘어 지역 커뮤니티 전체에 기여하고 공헌하고자 합니다.

세아제강은 매년 창립기념일에 임직원들에게 20만원 상당의 기념품을 제공하고 있습니다. '20년부터 지역상권 활성화를 위하여 기념품 대신 온누리상품권으로 대체하여 지급하고 있습니다.

사회공헌활동	단위	2019	2020	2021
본사		135	16	9
배식봉사 활동	건	9	0	0
제과제빵 활동	건	4	0	0
반찬 배달	건	24	6	0
집수리봉사활동	건	2	0	0
무료급식봉사활동	건	4	0	0
포항				
환경정화활동	건	2	0	0
사람의 헌혈참여	건	3	3	3
메티월드 급식봉사	건	12	2	0
사람의 연탄배달	건	4	0	0
LED전등 교체 사업	건	0	0	2
취약계층 (양로원) 봉사 활동	건	2	0	0
순천 산단 환경정화 활동	건	1	1	1
도서 지원 사업	건	1	1	0
취약계층 도시락배달 봉사활동	건	52	0	0
창원				
연탄배달 봉사활동	건	1	1	1
도서 지원 사업	건	0	1	1
의류 지원 사업	건	1	1	1
헌혈	건	1	0	0
배식봉사	건	6	0	0
군산 공원가꾸기(시청산림복지과)	건	4	0	0
연탄나눔	건	1	0	0
모세스영아원 용품 지원	건	1	0	0



Introduction

- About this Book
- CEO Message
- Business Overview



ESG Performance

- ESG Strategy
- Environment
- Social
- Governance



ESG DATA

- ESG FACTBOOK
- GRI Stds. Index
- ESG POLICY BOOK



ESG Performance(Social)

기부

문화예술기부(한국문화예술위원회)
 세아제강은 국내 최고의 문화예술 지원기관인 한국문화예술위원회에 후원하고 있습니다. 예술가와 예술단체 후원을 통해 문화예술을 접하고 즐길 수 있도록 지속적인 노력에 동참하고자 매년 1천만원의 예술지원금을 기부하고 예술문화를 이어가는 다리가 되고자 합니다.

사회복지기부(서울특별시농아인협회)

서울협회에서 서울에 거주하는 저소득 농아인 가정을 대상으로 삶의 재활의 의지와 용기를 주고, 따뜻한 겨울나기와 더불어 경제적인 안정을 도모하고자 개최하는 사랑나눔 행사에 세아제강도 동참하고자 합니다.

마포구 취약계층 지원금 기부(서울시 마포구청)

서울시 마포구내 취약계층 소년, 소녀들의 원활한 학업 수행 및 생활을 위해 임직원 개개인의 급여에서 본인이 원하는 만큼을 공제하여 기부, 전달하고 있습니다.
 소년, 소녀 학생들이 본인의 꿈을 이루기 위해 조금이라도 도움을 주기 위해 임직원 전원이 솔선수범하여 나서고 있습니다.

(단위: 백만원)

대외 후원 현황	2019	2020	2021
사회복지공동모금회 등	10건	7건	6건
	165.0	243.0	142.6

협회 가입 및 활동

세아제강은 기업간의 네트워크 확대 및 소통을 증진하고 기업문화 개선과 이익확대를 위해 다양한 협회 활동을 이어오고 있습니다.

한국철강협회

세아제강은 철강업의 건전한 발전과 철강수출 진흥을 도모함으로써 우리나라 경제성장과 국민생활의 번영을 기여하는 것에 동참하기 위해 한국철강협회에 1976년 최초 가입하여 회원사로서 꾸준히 활동하고 있습니다.

한국무역협회

급변하는 무역환경 변화에 대응하여 무역구조 혁신과 경쟁력 제고에 초점을 맞추고 수출의 역동성을 높이며 대한민국 무역과 경제발전에 이바지 하고자 무역협회 회원사로 활동하고 있습니다.

(단위: 백만원)

협회비 지급 현황	2019	2020	2021
국내외 협회	119건	113건	113건
	308.4	338.5	305.5

가입 협회
한국철강협회
전국경제인연합회
한국경영자총협회
상공회의소
상장사협의회
한국무역협회
한국능률협회
한국표준협회
한국인사관리협회
한일경제협회
기타 상기 협회 외 다수

ESG Performance(Social)



Introduction

- About this Book
- CEO Message
- Business Overview



ESG Performance

- ESG Strategy
- Environment
- Social
- Governance



ESG DATA

- ESG FACTBOOK
- GRI Stds. Index
- ESG POLICY BOOK



제3자 검증보고서

지속가능한 공급망 구축(공정, 투명, 윤리경영 실천)

세아제강은 공정하고 투명한 구매 관리를 통해 윤리경영을 실천하고 있습니다. 2018년부터 구매투명성강화, 공정구매, 구매경쟁력·업무효율성 제고의 목적으로 전자입찰 시스템 (<http://sepro.seahsteel.co.kr>)을 도입하여 원·부재료를 제외한 공사 및 일반자재 납품 업체 선정 시 공급사에 공평하게 정보 제공을 하며 평등한 입찰 참여 기회를 제공하고, 업체 선정 기준을 공개하여 항상 공정하고 투명한 구매 관리를 실천 중에 있습니다. 또한 공정한 공급망 관리를 위해 이해관계자로부터의 사례, 금품 등은 수수하지 않으며 거래 공급사에 정기적으로 “윤리경영 안내문”을 발송하여 상호간 윤리적 동반관계를 지속할 수 있도록 노력하고 있습니다.

공급망 리스크 관리

안정적인 공급망 관리를 위해 공급사에 대한 재무적, 비재무적 평가체계를 갖추고 있습니다. 공급자 선정시 신용평가기관을 통한 재무 평가를 실시함으로써 기업의 경영 위험, 재무 위험 등을 파악하고, 신용도에 영향을 미치는 재무 및 비재무 요소를 분석하여 안정적인 공급망을 갖추도록 구매 관리에 반영하고 있습니다. 또한 공사 용역 계약업체에 대한 적격수급업체 평가를 실시하여 안전/보건 관리체제, 실행수준, 운영관리, 재해발생 수준 등을 평가하고 관리 중에 있습니다.

안전 수칙 또는 보건 수칙 위반 공급사, 중대재해 발생 이력이 있는 공급사와는 계약을 지양하며, 안전작업허가원(safety.seahsteel.co.kr)을 통해 안전작업계획 서약 및 산업안전보건비의 사용계획서 등을 공급사들이 자발적으로 작성하여 등록하게 하여 안전관련 의식을 고취하고 상생하는 협력적 관계를 만들어 가고 있습니다.

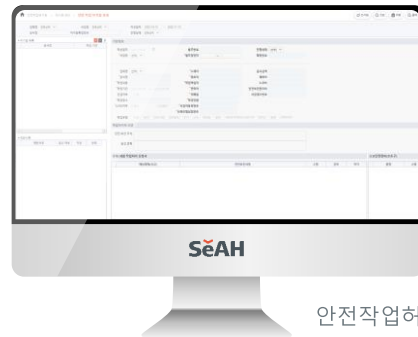

안전작업허가원

ESG 구매 실현

공급망의 지속가능성 향상을 위해 공급망 ESG 평가체계를 구축 중에 있으며, 이를 공급망 관리에 반영하고 있습니다. 2022년 처음으로 공급망 ESG 평가를 실시하여 주요 공급처, 판매처 현황을 파악하고, 업체 선정 후 제조 과정에서의 환경 훼손 여부, 산업안전/보건 수칙 준수, 경영활동의 투명성과 준법경영에 대한 평가를 시행했습니다. 향후 공급망 ESG 역량 제고를 위한 개선방안을 수립하여 세아제강만의 공급망 ESG 체계를 갖춰 나갈 예정입니다.

또한, 현재 운영 중인 전자입찰 시스템을 고도화한 SRM¹⁾ 포털 서비스 도입을 통해 ESG 구매를 확대 시행할 예정입니다. 자재 구매에 대한 신규등록업체 평가, 기존거래업체 평가를 정기적으로 시행하고, SRM 포털에서 정기적인 ESG 평가, 적격수급업체평가, 공급자 평가를 실시하여 공급사를 선정하고 구매를 진행함으로써 공급망 ESG 관리체계를 견고히 구축할 계획입니다.

1) SRM: Supplier Relationship Management



세아제강 전자 입찰 시스템

ESG Performance

ESG Strategy

Environment

Social

Governance



- Introduction
- About this Book
 - CEO Message
 - Business Overview



- ESG Performance
- ESG Strategy
 - Environment
 - Social
 - Governance



- ESG DATA
- ESG FACTBOOK
 - GRI Stds. Index
 - ESG POLICY BOOK



제3자 검증보고서

ESG Performance(Governance)

이사회 구성

세아제강의 이사회는 회사 경영에 대한 최고 의사결정기구로서 총 5명의 등기이사(사외이사 2명(40%), 사내이사 3명(60%))를 중심으로 운영되고 있습니다. 또한 세아제강의 이사회는 이사회 운영 규정 제12조, '신속하고 효율적인 의사결정을 위하여 정관이 정한 바에 따라 이사회 내에 각종 위원회를 설치할 수 있다'에 근거하여, 사외이사후보추천위원회를 운영하고 있습니다.

[↓ 이사회 운영 규정](#)

이사회 운영

세아제강 이사회는 이사회 운영규정에서 정한 바에 따라 분기별 1회 정기이사회를 개최하고, 긴급한 안건이 있을 경우 임시이사회를 소집하여 운영하고 있습니다. 2021년에는 총 11회 개최되었으며, 중요 의결사항으로는 '21년 안전 및 보건에 관한 계획 승인 및 ESG 관련 사내위원회 구성 승인, 이사회 운영규정 개정 등이 있습니다. 사내이사의 이사회 출석률은 100%이며, 사외이사 출석률은 95.83%입니다.

[↓ 이사회 활동](#)

	이승선 사외이사 선임일('21.3) 임기 3년('21.3-'24.3)	박신영 사외이사 선임일('22.3) 임기 3년('22.3-'25.3)	이휘령 대표이사 · 의장 중임일('22.3) 임기 3년('22.3-'25.3)	김석일 대표이사 중임일('22.3) 임기 3년('22.3-'25.3)	이주성 사내이사 중임일('21.3) 임기 3년('21.3-'24.3)
선임배경	경영전략 부문의 자문	경영전략 부문의 자문	당사 업무 총괄 및 안정적인 대외업무 수행	당사 경영책임자로서 안전보건 업무 총괄, 공장의 원활한 관리 및 운영	경영기획 및 SP부문 총괄 운영
활동분야	경영전략	경영전략	업무 총괄	전사 안전보건 업무 총괄 및 포항공장장	경영기획본부 및 SP사업본부 총괄
주요경력	서울대학교 법과대학 현) 법무법인 태평양 변호사 (주)한솔홀딩스 사외이사	연세대학교 행정학 박사 현) 한국사회정책연구원 선임연구위원 행복주택후보지 선정위원회 위원 주거정책심의위원회 위원 전) 한국도시연구소 연구위원, 소장	U.C.L.A 유전공학 졸업 1994년부터 재직중	영남대학교 화학공학 졸업 1987년부터 재직중	시카고대학교 경제학과 졸업 컬럼비아대학교 경영대학원(MBA 취득) 현) 세아제강지주 사장 에이팩인베스터스 대표이사

※ 2018년 9월 3일, 세아제강지주로부터 인적분할되어 신설 (최초 임기는 분할계획서상 '분할신설회사의 이사와 감사에 관한 사항'에 따름)

※ 2022년 3월 22일 주주총회에서 이휘령, 김석일 이사는 3년 임기로 연임되었으며, 박신영 이사가 3년 임기로 신규 선임

※ 2022년 3월 22일 이사회에서 박신영 사외이사가 사외이사후보추천위원회 위원으로 선임



Introduction

- About this Book
- CEO Message
- Business Overview



ESG Performance

- ESG Strategy
- Environment
- Social
- Governance



ESG DATA

- ESG FACTBOOK
- GRI Stds. Index
- ESG POLICY BOOK



제3자 검증보고서

ESG Performance(Governance)

이사회의 독립성

세아제강은 사외이사후보추천위원회를 통해 추천된 사외이사후보의 자격을 심사하여 최종적으로 주주총회에서 선임 여부를 결정하고 있습니다. 또한, 각 사외이사는 회사와의 거래관계 및 최대주주와의 관계가 없습니다.

사외이사후보추천위원회

공정한 사외이사 후보선정 목적으로 설치되었으며, 주주총회에서 사외이사 후보추천에 대한 권한이 부여되어 있습니다.

역할	구성	소속 이사명
사외이사후보에 대한 자격심사 및 주주총회 추천 등에 관한 사항	사내이사 1명(이휘령) 사외이사 2명(이승섭, 박신영)	이휘령, 이승섭, 박신영

이사회 다양성 및 전문성

세아제강은 2022년 행정 및 건축분야 전문가인 여성 사외이사를 선임하고, 사외이사의 전문성 강화 및 역할 효율화를 위해 사외이사 전원을 대상으로 다양한 사내외 교육을 시행하고 있습니다. 또한, 사외이사가 필요시 외부 전문인력을 지원받을 수 있도록 이사회 규정에 명문화하여 보장하고 있습니다.

사외이사 교육 실시

세아제강은 사외이사를 대상으로 사외교육으로 상장회사협의회 주관 내부회계관리제도('21.10.22) 및 사내교육으로 주요 법령 변화(중대재해처벌법) 및 스마트 팩토리 관련 교육('21.10.27)을 시행했습니다.

기업지배구조 현황

세아제강은 올바른 사람, 올바른 일터, 올바른 제품을 통해 지속적으로 사회적 가치를 창출하고 풍요로운 삶에 기여하는 등 사회, 경제 발전에 핵심적인 역할을 수행합니다. 이러한 경영 철학을 실현하고 이해관계자로부터 신뢰받는 기업이 되기 위해 경영 활동의 초석이 되는 기업지배구조현장을 제정했습니다.





Introduction

- About this Book
- CEO Message
- Business Overview



ESG Performance

- ESG Strategy
- Environment
- Social
- Governance



ESG DATA

- ESG FACTBOOK
- GRI Stds. Index
- ESG POLICY BOOK



제3자 검증보고서

주주권리 강화

세아제강은 주주권리 강화를 위해 4기 정기주주총회('22.3.22)부터 전자투표제를 도입 및 실시했습니다. 또한 기업가치 훼손 또는 주주권익 침해에 책임이 있는 자의 임원 선임을 방지하기 위한 정책인 임원선임규정을 제정하여 이사회 승인('22.1.26)을 득했습니다.

기업지배구조 모범규준과의 차이

모범규준 권고안	채택여부	비고
집중투표제, 서면투표제	X	-
이사회 및 위원회 활동내역 공시	O	-
이사회 구성요건(과반수 사외이사)	X	-
사외이사의 독립성 (기업, 경영진, 지배주주로부터의 독립성)	O	-
감사위원회 구성요건(전원 사외이사)	X	상근감사 체제
보상위원회	X	-
임원 손해배상책임보험 가입	O	-
기업윤리강령 제정 및 공시	O	홈페이지 내(윤리경영)
모범규준과의 차이 설명	O	홈페이지 내 게재

배당 현황

세아제강은 정관에 의거 이사회 및 주주총회 결의를 통하여 배당을 실시하고 있으며, 배당가능이익 범위 내에서 회사의 지속적 성장을 위한 투자 및 주주가치 제고, 경영환경 등을 고려하여 적정수준의 배당을 실시하고 있습니다.

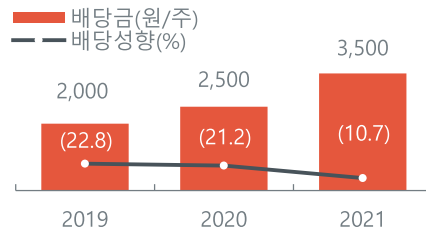

주주 구성

세아제강의 총발행주식수는 2021년말 기준 보통주 2,836,300주이며, 최대주주 및 특수관계인의 소유주식수는 1,782,946주로서 지분율 62.86%입니다. 일반주주는 소액주주와 기타주주로 구분되며, 총발행주식수의 비율로 각각 34.59%, 2.55%에 해당합니다.

구분	주주명	소유주식수(주)	지분율(%)	
최대주주 및 특수관계인	5%이상 주주	(주)세아제강지주	1,407,584	49.63
	5%이상 주주	이순형	221,710	7.82
	-	(주)세아해암학술 장학재단 외 6	153,652	5.41
	소계	(주)세아제강지주 외	1,782,946	62.86
일반주주	1%이상 주주	기타주주 ¹⁾	72,210	2.55
	1%미만 주주	소액주주	981,144	34.59
	소계	기타주주 및 소액주주	1,053,354	37.14
주주	합계	-	2,836,300	100.00

1) 기타주주는 일반주주 중에 '소액주주'에 포함되지 않는 주주이며, 자기주식(36,200주)를 포함함

주주	소액주주수(명)	전체주주수(명)	비율(%)
주주	7,639	7,645	99.92
소유주식	소액주식수(주)	총발행주식수(주)	비율(%)
	981,144	2,836,000	34.59

ESG Performance(Governance)



Introduction

- About this Book
- CEO Message
- Business Overview



ESG Performance

- ESG Strategy
- Environment
- Social
- Governance



ESG DATA

- ESG FACTBOOK
- GRI Stds. Index
- ESG POLICY BOOK



제3차 검증보고서

준법경영(Compliance)

최근 산업안전, 환경, 반부패, 공정거래 등에 대한 사회적 요구 수준과 기준은 갈수록 높아지고 있으며, 공정거래법과 같은 관련 법규도 지속적으로 증가함에 따라 기업의 법적인 책임은 더욱 강화되고 있습니다. 지속 가능한 성장을 위해서는 철저한 법규 준수를 기본으로 하는 준법경영의 필요성이 더욱 커지고 있으며, 이에 따라 세아제강은 준법경영 실천조직체계를 구축 및 운영하여 체계적이고 효과적인 준법경영을 실천하고자 노력하고 있습니다.

준법경영 프로그램(Compliance Program)

준법경영 프로그램(Compliance Program)은 경제주체인 기업들이 경제활동을 하는데 있어 경쟁질서를 확립하고 관련 법규를 스스로 준수하기 위하여 자체적으로 수립, 운영, 교육 및 감독을 수행하는 '내부 준법경영시스템'을 말합니다.



준법경영 주요 활동내용

연도	시기	내용
2021	상반기	- 이사회 의결을 통한 준법관리임원 선임 - 컴플라이언스 전담조직 구성
	하반기	- CEO 메시지 : 준법경영 선언 - 개정 공정거래법 기준에 부합하는 사전·사후 보고서 작성 프로세스 도입/교육 - 통합컴플라이언스 위원회 개최(분기별 1회) - 하도급법 관련 교육 시행 - 개정 공정거래법 및 부당공동행위 관련 교육시행 - 준법경영선포식 시행

준법경영 선언

세아그룹에서 2021년 7월 1일 준법경영의 기본적인 절차와 제반 사항을 정한 최상위 규범으로서 '준법경영 헌장'을 제정하고 선언하였습니다. 서문에서 '세아그룹의 모든 임직원은 기본과 원칙을 지키는 준법경영을 통해 공정하고 투명한 경쟁을 지향하고, 제반 법 규정 및 내규를 준수하여 건전한 경제·사회 발전을 도모하는 데 기여한다.'라고 밝히고 있으며, 제정의 목적은 '업무 수행 과정 및 회사 생활에서 준법에 근거한 의사 결정과 판단 기준을 제공함으로써 회사의 준법경영 체계를 구축하는 것'입니다. 내용은 '임직원의 행동 원칙', '임직원의 의무와 책임' 및 '회사의 의무와 책임'으로 구성되어 있습니다. 이것을 근거로 하여, 세아제강에서도 준법경영 선포식을 개최했습니다.





Introduction

- About this Book
- CEO Message
- Business Overview



ESG Performance

- ESG Strategy
- Environment
- Social
- Governance



ESG DATA

- ESG FACTBOOK
- GRI Stds. Index
- ESG POLICY BOOK



제3자 검증보고서

준법경영 선언문(일부 발췌)

“우리 세아그룹은 설립 초창기 때부터 오직 ‘정직’과 ‘신뢰’야말로 지속 가능한 기업 발전의 핵심적인 요소임을 깊이 인식해왔습니다. 이제는 과거에서 한 걸음 더 나아가 2021년 7월 1일을 기점으로 준법경영을 전사적 차원의 핵심가치로 선포하고, 세아의 문화로 정착시킬 수 있도록 모든 임직원과 함께 노력해 나가고자 합니다.”

- 요약 -

“앞으로도 세아그룹이 기본과 원칙을 준수하는 기업, 고객과 사회로부터 존중받는 기업, ‘세상을 아름답게’ 하는 기업으로 더욱 성숙하게 거듭나는 길은 임직원 모두가 세아의 일원으로서 높은 긍지와 윤리의식을 갖고 이를 실천하려는 노력에 달려있습니다. 따라서 세아그룹은 컴플라이언스 중심 경영을 엄중히 선언하고, 모범적인 준법기업 시민이 되는 데 필요한 경영 자원을 지속적으로 투입해 나갈 것입니다. 이와 같은 우리의 노력과 의지가 강력하게 실천되어 소기의 목적에 부응할 수 있도록 세아인 모두 최선을 다 합시다.”

2021년 7월 1일

회장 이순형

준법경영 서약

본인은 세아제강의 일원으로서 제반 법규정 및 사규준수를 통해 세아제강이 “세상을 보다 아름답게 하는 기업”으로 성장하는데 기여할 수 있도록 다음의 사항을 준수할 것을 서약합니다.

- 하나, 정직, 열정, 실력을 갖춘 세아인으로서 준법경영을 경영판단의 최우선 가치로 여기며, 회사의 지속적인 발전을 위해 최선을 다하겠습니다.
- 하나, 회사가 추구하는 준법경영의 경영원칙을 충분히 인지하고, 직무를 수행하는 과정에서 제반 법령과 회사의 정 및 지침을 준수하여 회사의 목적 달성에 이바지하겠습니다.
- 하나, 공정한 경쟁은 상호발전의 원동력을 인식하고 시장경제질서를 존중하며 이를 저해하는 행위를 하지 않겠습니다.
- 하나, 동료 및 관련 부서 간 적극적인 협조와 원활한 의사소통으로 업무의 효율성을 극대화하도록 노력하겠습니다.
- 하나, 깨끗하고 안전한 일터를 만드는데 최선을 다하고, 나아가 지역사회의 환경보호를 위해 앞장서겠습니다.
- 하나, 투명하고 효율적인 경영활동으로 건실한 이익을 실현함으로써 주주의 권익을 보호하고, 사회공동체 일원으로서 사회적 책임을 다하여 국가와 사회의 발전에 공헌하겠습니다.

㈜세아제강 임직원 일동

준법 리스크 완화

세아제강은 담합, 불공정거래, 내부거래 등 회사와 연관된 주요 공정거래관련 준법 리스크 평가를 실시하여 위험요소를 사전예방하기 위한 활동을 진행하고 있습니다. 개정된 공정거래법 준수를 위한 준법플랫폼 검토 및 개발, 계열사간 거래 발생시 사전검토 프로세스 정립, 균형있는 지배구조 체계를 구축·운영하기 위한 기업지배구조헌장 제정, 중대재해처벌법 시행에 따른 중대재해사전 예방 프로세스 정립 등 유관부서간 현업을 통한 사전관리 및 운영현황 점검, 취업규칙 개정을 위한 가이드라인 제공 등 다양한 분야에서의 모니터링 활동을 통해 보완과제 도출 후 개선활동을 시행함으로써 컴플라이언스 관리가 이루어지도록 하였습니다.

또한 이러한 활동들은 통합 컴플라이언스 위원회를 통해 준법책임자에게 보고 되는데, 회사는 준법경영을 위한 최상위 실천조직으로써 공정거래, 인사, 안전환경, 윤리, 공시 등 주요 컴플라이언스 부문을 선정하여 위원회를 구성하였고, 매 분기 정기적인 회의를 통해 준법활동사항에 대해 공유 및 조율을 하고 있습니다.

임직원 준법의식 제고지원

세아제강은 다양하고 체계적인 준법교육 프로그램 운영을 통해 임직원들이 준법의식을 함양하고 실천할 수 있도록 교육체계를 강화하고 있습니다. 세아그룹 내 법무 조직과의 협업을 통해 임직원들이 필수로 내재화하여야 할 법규에 대해 사내교육 및 세미나를 통해 지원하고 있으며, 나아가 매달 다양한 주제를 선정해 ‘컴플라이언스 뉴스레터’를 발간함으로써, 철강산업 관련 법률 이슈 & 최신 법령 개정사항 등을 소개하여 임직원의 준법 의식을 강화하고 있습니다.

준법경영 주요 관리항목

구분	항목(상세)
공정거래	부당공동행위, 불공정거래, 하도급거래 관련 의무사항 준수
인사	근로기준법 등 관련 법령 준수
안전환경	산업안전, 환경기준 준수
윤리	반부패 관리
기타	공시/이사회 규정준수, 내부거래 관리



Introduction

- About this Book
- CEO Message
- Business Overview



ESG Performance

- ESG Strategy
- Environment
- Social
- Governance



ESG DATA

- ESG FACTBOOK
- GRI Stds. Index
- ESG POLICY BOOK



제3차 검증보고서

ESG Performance(Governance)

윤리경영체계 확립 및 실천

세아제강은 직장 내 성희롱, 직장 내 괴롭힘, 폭력 등에 대한 예방지침 및 사내기준을 확립했으며, 사내 및 사외 고충 상담원을 지정 및 심의 위원회 구성하여 사내 공유하였습니다. 또한, 관련 지침 및 매뉴얼과 취업규칙을 개정 완료하였습니다.

윤리강령

세아는 기본과 원칙을 지키는 윤리적인 기업 문화를 기반으로 공정하고 투명한 경쟁을 지향하는 자유 시장 경제 질서를 존중하고 제반 법규정을 준수합니다. 이를 통해 풍부한 가치를 창조하고, 이해관계자들과 함께 발전함으로써 '세상을 보다 아름답게 하는 기업'이 되고자 합니다.

사회적 책임

세아는 투명한 경영과 합리적 사업 전개를 통해 사회로부터 신뢰받는 기업 시민을 지향합니다.

이해관계자에 대한 책임

세아는 고객과 주주의 가치를 최우선으로 하고, 협력회사와 공동 번영을 도모합니다.

임직원에 대한 책임

세아는 임직원을 가장 소중한 자산으로 여기고, 회사가 자아실현의 장이 될 수 있도록 최선을 다합니다.

임직원의 기본 윤리

세아의 임직원은 올바른 가치관을 가지고, 일상생활 및 직무와 관련하여 사회로부터 지탄받을 수 있는 비윤리적, 불법적 행위를 하지 않습니다.

윤리현장

세아는 기본과 원칙을 지키는 윤리경영을 통해 기업의 사회적 책임을 다하고, 풍부한 가치를 창조함으로써 고객과 직원, 협력회사 및 주주가 함께 성장하고 발전하도록 노력합니다.

윤리경영활동

윤리경영교육

세아제강 임직원은 매년 3-6월, 온라인을 통한 비대면 윤리교육을 시행하고 있습니다. 윤리교육 콘텐츠는 4가지 필수 법정 의무교육으로 이루어져 있으며, 22년부터는 해당 필수 법정 의무교육 외에 별도의 '윤리교육' 콘텐츠를 추가 진행 예정입니다. 전 사무직의 경우 온라인을 통한 교육수강이 의무이며, 현장인원의 경우 교육 교안을 통한 시간별 집합교육으로 진행하고 있습니다.

윤리경영교육 이수현황

(단위: 명)

구분	2019	2020	2021
전사 윤리경영 교육	0	0	0
직장내 괴롭힘 예방교육	623	653	676
성희롱 예방교육	623	653	676
장애인 인식개선교육	623	653	676



Introduction

- About this Book
- CEO Message
- Business Overview



ESG Performance

- ESG Strategy
- Environment
- Social
- Governance



ESG DATA

- ESG FACTBOOK
- GRI Stds. Index
- ESG POLICY BOOK



제3자 검증보고서

ESG Performance(Governance)

윤리경영 실천 서약서

직무를 수행함에 있어 고객에게 정직하고 협력업체에 대해선 공정한 거래를, 경쟁사와는 정당한 경쟁을, 주주와 사회에는 책임과 의무를 다할 것을 다짐하며 전 직원에게 각인시키는 실천 서약서 작성을 매년 1회 진행하고 있습니다.

윤리경영 실천점검

윤리경영을 위한 구체적 실천방법을 안내하고 스스로 점검하게끔 하는 윤리경영실천점검을 21년부터 매해 분기별로 전 임직원을 대상으로 진행하고 있습니다.

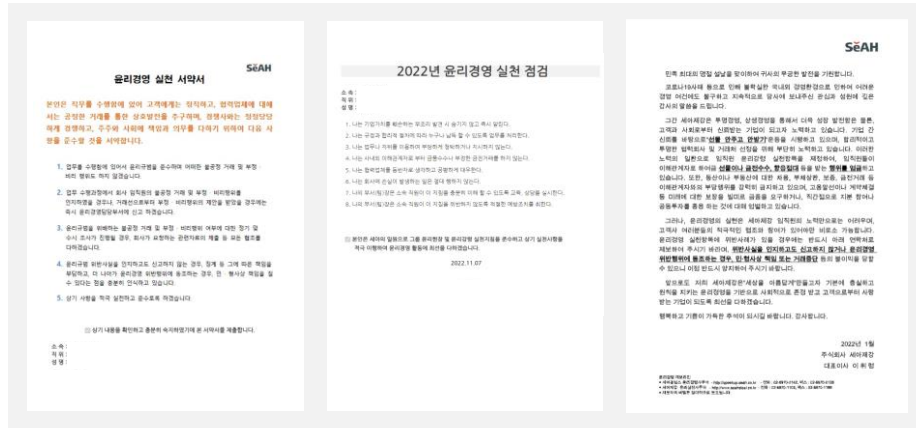

협력사·공급사 대상 윤리경영 안내문 발송

세아제강의 윤리경영은 사내 임직원 뿐만 아니라 이해관계자들의 도움 또한 필요합니다. 세아제강의 정도를 향한 윤리경영 준수 및 확산을 위해 협력사/공급사를 대상으로 매해 2번, 추석과 설날 명절기간에 앞서 세아제강 윤리경영에 관한 안내문을 발송합니다.

윤리경영 제안센터

세아그룹은 부당한 업무 처리, 기타 건전한 기업 문화에 위배되는 사항을 신고할 수 있는 윤리경영 제안센터를 상시 운영하고 있습니다. 뿐만 아니라, 세아그룹의 기업 가치 증대나 투명성·효율성 제고 건의, 불합리한 관행과 비효율적인 요소에 대한 개선점이 있으면 제안을 받고 있습니다. 윤리경영 제안센터는 세아홀딩스 윤리경영사무국에서만 열람이 가능하므로 제안자의 비밀이 절대적으로 보호되며, 세아제강 관련 사항은 세아제강 윤리경영사무국 혹은 세아제강지주 감사실로 인계되어 처리됩니다.

'22년부터 세아제강 고충처리센터를 시스템 내에 별도 설치하여 비윤리행위들에 대한 신고·제보를 받고 있습니다. 윤리경영에 어긋나는 비윤리행위는 물론 인간존중을 위반하는 성희롱, 괴롭힘, 갑질 등 여러 문제에 대한 내용을 접수하며 감시 및 모니터링하고 있습니다. 비윤리행위 당사자는 회사의 징계규정에 따라 징계위원회에 회부되고 징계위원회의 징계 수위 결정에 따라 징계 처분을 받게 됩니다.

윤리경영 제안센터 등 제보 실적

(단위: 건)

구분	2019	2020	2021
부정비리	1	1	0
민원	1	2	0
기타	0	1	0
합계	2	4	0

부정비리 신고 (사적비리, 회사자산 낭비 등)

민원 (고객불만, 협력회사 고충 등)

기타 (인간존중 위반 등)

“ 지속가능한 미래를 향한 세아의 책임윤리경영은 계속됩니다. ”



Introduction

- About this Book
- CEO Message
- Business Overview



ESG Performance

- ESG Strategy
- Environment
- Social
- Governance



ESG DATA

- ESG FACTBOOK
- GRI Stds. Index
- ESG POLICY BOOK



제3차 검증보고서

ESG Performance(Governance)

내부회계관리제도

세아제강은 사내외 이해관계자들에게 유용한 정보를 제공하는 재무제표에 대한 왜곡 표시를 방지하기 위해 2005년¹⁾ 부터 내부회계관리제도를 운영하고 있습니다. 주권상장법인인 세아제강은 「주식회사 등의 외부감사에 관한 법률」의 적용을 받아 2020년 사업연도(자산 5천억원 이상 2조 미만)부터 내부회계관리제도에 대한 외부감사인 감사인증을 받고 있습니다. 세아제강은 매년 수립하는 내부회계관리제도 운영실태 점검계획을 바탕으로 유관부서가 모두 참여하여 설계평가²⁾ 와 운영평가³⁾ 를 수행하고 있으며, 점검결과 발견된 미비점은 내부회계전담 부서 및 해당 통제수행부서가 외부감사인과 협의하여 개선하고 있습니다. 또한, 주기적인 변화관리를 통해 전사적으로 식별된 대내외적 변화사항을 회사 내부회계관리제도에 지속 반영하고 있으며, 내부회계관리제도에 대한 임직원의 전문성 강화 및 적격성 유지를 위해 주기적으로 전사 교육을 시행하고 있습니다.

세아제강은 매년 운영실태 점검 결과를 대표이사가 주주총회, 이사회 및 감사에 보고하고 있으며, 외부감사인으로부터 2020년과 2021년 모두 적정 감사의견을 획득하였습니다.

내부회계관리 업무 프로세스

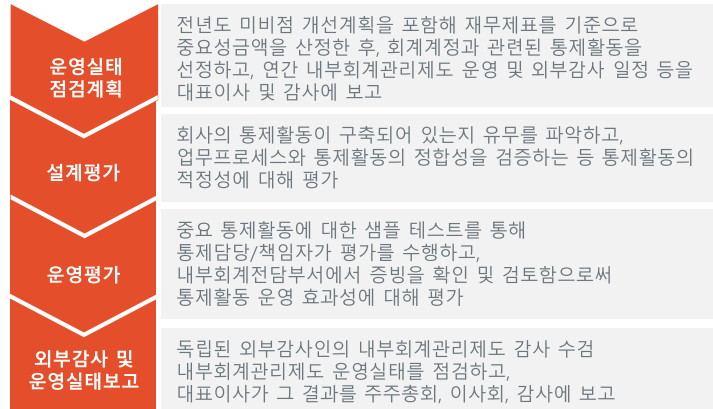

- 1) 현재 세아제강은 2018년 세아제강지주(구 주식회사 세아제강)가 영위하는 사업 중 강관제조 및 판매 사업부문을 인적분할하여 설립된 분할신설법인임
- 2) 설계평가: 프로세스 및 Risk에 대한 통제 유무(설계), 통제 적정성 평가
- 3) 운영평가: 통제프로세스가 설계대로 운영되는지 효과성에 대해 평가

정보보호

세아제강은 2019년말부터 정보보호최고책임자(CISO: Chief Information Security Officer)¹⁾를 선임하여 회사의 정보보호 업무를 총괄적으로 지휘·감독하도록 조치하고 있으며, 2022년부터 정보보호 현황을 공시하고 있습니다. 또한, 내부 정보가 외부로 유출되는 것을 방지하기 위하여 사외에서 접속하는 경우 별도의 승인 절차 없이는 사내 ERP시스템을 사용하지 못하도록 제한하고 있습니다.

1) [정보통신망 이용촉진 및 정보보호 등에 관한 법률 제45조의3]

정보통신망법 개정에 따라 정보통신서비스제공자가 정보보호최고책임자(CISO) 지정·신고 의무대상이 되었음

정보보호 교육

매년 3-6월간 법정필수교육의 일환으로 전 임직원 대상 정보보호교육이 시행되고 있습니다. 사무직은 온라인 비대면 영상교육 수강으로 진행되며, 지방 사업장 현장직의 경우 각 시간별 근무인원에 맞추어 교육교안을 바탕으로 한 현장집합교육 방식으로 진행하고 있습니다. 이러한 사내교육을 통해 정보보호의 중요성을 인지할 수 있도록 노력하고 있습니다.

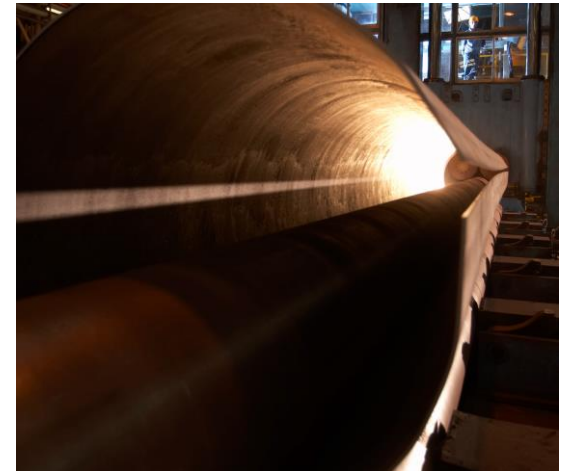



Introduction

- About this Book
- CEO Message
- Business Overview



ESG Performance

- ESG Strategy
- Environment
- Social
- Governance



ESG DATA

- ESG FACTBOOK
- GRI Stds. Index
- ESG POLICY BOOK



제3차 검증보고서

ESG Performance(Governance)

세무관리 정책

국내세법 및 규정의 준수

세아제강의 세무정책에 따라 세무법규 및 규정을 준수하며, 과세당국과 신뢰관계를 유지하고 있습니다.

성실한 세무신고·납부의무 이행

세무 신고기한을 준수하며, 납부 세금에 대하여는 성실한 납세의무를 다하고 있습니다.

세무 리스크 최소화

지식과 업무 경험을 갖춘 세무전문가가 업무를 수행하며, 세무 이슈에 전문적 지식이 필요한 경우, 외부 자문을 적극적으로 활용합니다.

국제거래 기준확립

해외 특수관계자와 거래를 함에 있어 OECD 이전가격 가이드라인과 각 국가별 법규에 따른 정상가격거래를 원칙으로 하고 있습니다.

세무 리스크 관리활동 및 평가

세아제강은 업무관련 관련 법규를 준수하고, 모든 항목에 세무신고 기한을 준수하며 성실히 세금을 납부하고 있습니다. 또한, 거래와 관련된 적격증빙을 문서화하여 관리하고 있습니다. 과세당국과 신뢰를 바탕으로 투명한 관계를 유지하며, 자료 및 의견 요청시 신속하고 정확하게 대응하고 있습니다. 회사는 사업과 관련한 재화와 용역의 거래, 분할, 인수합병, 국외거래 등에서 발생할 수 있는 세무 이슈를 사전에 검토하여 세무리스크를 철저히 검토하고 있습니다.

세금납부현황

세아제강은 2021년 세전이익은 1,248억원이며, 명목세액은 334억원으로 명목세율 26.7%를 기록했습니다. 실질세액은 363억원으로 실질세율 29.1%를 나타내고 있습니다.

(단위: 억원)

구분	2019	2020	2021
세전이익	434	477	1,248
명목세액(법인세 비용)	185	146	334
명목세율	42.7%	30.6%	26.7%
실질세액(법인세 부담액)	191	165	363
실질세율	44.0%	34.6%	29.1%
명목세액-실질세액	(6)	(19)	(30)
일시적 차이	(13)	(21)	(30)
이월세액공제	0	0	0
미실현손익	0	0	0

녹색채권 발행

세아제강은 '해상풍력 전문공장 구축 및 해상풍력관련 제품 공급'을 사업분야로 하여 2021년 3월에 3년만기 800억원 규모의 녹색채권을 발행하였으며, 발행금액 전액을 채권 만기까지 해상풍력발전 하부구조물 제작을 위한 운영자금, 생산설비 증설 자금으로 투입할 예정입니다. 당사는 해상풍력발전시설 하부구조물 납품 후 해상풍력에 의한 신재생에너지 생산을 통해 환경 개선 효과를 기대하고 있습니다.

발행 개요		녹색채권 평가 결과	
발행인	(주)세아제강	최종 평가	Part.1 평가
평가대상	제 5 회 무보증 공모사채		E1
ESG 종류	녹색채권(Green Bond)	GB1	Part.2 평가
발행금액	800 억원		M1
발행일	2021년 3월 4일		
만기일	2024년 3월 4일		

ESG DATA

ESG FACTBOOK

GRI Stds. Index

ESG POLICY BOOK

SěAH

Sustainability Report 2021
ESG FACTBOOK

inspired
by
SěAH



- Introduction
- About this Book
 - CEO Message
 - Business Overview



- ESG Performance
- ESG Strategy
 - Environment
 - Social
 - Governance



- ESG DATA
- ESG FACTBOOK
 - GRI Stds. Index
 - ESG POLICY BOOK



제3자 검증보고서

Environmental 환경

기본정보

구분	단위	2019	2020	2021
생산실적	톤	850,912	852,780	851,039

에너지

구분	단위	2019	2020	2021
총 에너지 사용량	GJ	1,182,680	1,160,041	1,164,350
전기 사용량	GJ	942,651	901,547	931,696
연료 사용량	GJ	167,464	189,394	159,492
스팀 사용량	GJ	72,565	69,100	73,162
에너지 집약도(생산량 기준)	GJ/톤	1.39	1.36	1.37

온실가스

구분	단위	2019	2020	2021
온실가스 배출량(Scope1&2)	tCO2-eq	58,379	57,094	58,685
Scope1(직접배출)	tCO2-eq	8,913	10,025	8,453
Scope2(간접배출)	tCO2-eq	49,466	47,069	50,232
온실가스 집약도(생산량 기준)	tCO2-eq/톤	0.069	0.067	0.069

※모든 데이터는 포항/군산/순천/창원공장만을 산정범위로 하여 집계한 수치임

에너지 사용량 (단위: TJ)

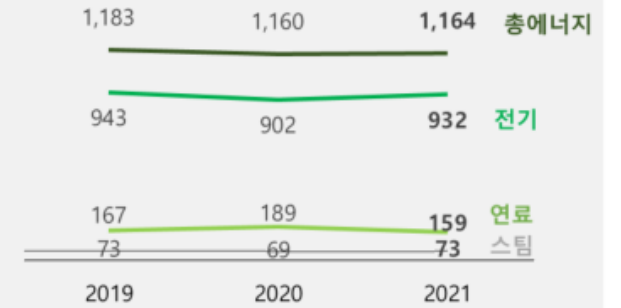

온실가스 배출량 (단위: tCO2-eq)

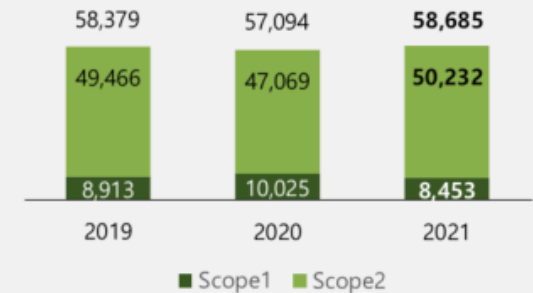



- Introduction
- About this Book
 - CEO Message
 - Business Overview



- ESG Performance
- ESG Strategy
 - Environment
 - Social
 - Governance



- ESG DATA
- ESG FACTBOOK
 - GRI Stds. Index
 - ESG POLICY BOOK



제3자 검증보고서

Environmental 환경

대기

구분	단위	2019	2020	2021
대기오염물질 배출량	톤	42.7	32.0	29.6
먼지 배출량	톤	7.9	4.2	4.1
SOx 배출량	톤	0.2	0.0	0.1
NOx 배출량	톤	34.6	27.8	25.4

수질

구분	단위	2019	2020	2021
용수 사용량	톤	422,269	406,712	426,692
수질오염물질 배출량	톤	8.7	15.3	10.4

폐기물

구분	단위	2019	2020	2021
총 폐기물 발생량	톤	11,396	11,614	10,551
일반 폐기물	톤	5,545	6,292	5,868
지정 폐기물	톤	4,876	4,425	3,605
건설 폐기물	톤	975	897	1,078
폐기물 재활용량	톤	6,133	6,353	6,747

※모든 데이터는 포항/군산/순천/창원공장만을 산정범위로 하여 집계한 수치임

대기 배출량 (단위: 톤)

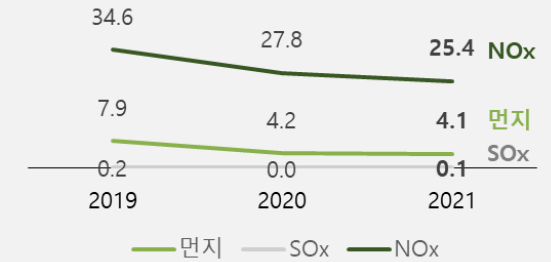

총 폐기물 발생량 및 폐기물 재활용량 (단위:톤)

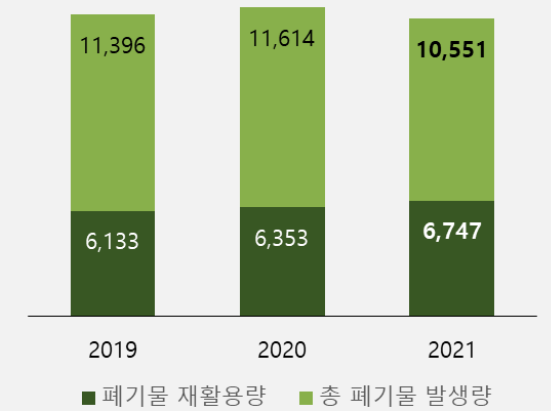



- Introduction
- About this Book
 - CEO Message
 - Business Overview



- ESG Performance
- ESG Strategy
 - Environment
 - Social
 - Governance



- ESG DATA
- ESG FACTBOOK
 - GRI Stds. Index
 - ESG POLICY BOOK



제3자 검증보고서

Environmental 환경

환경체계 현황

구분	단위	2019	2020	2021
환경경영시스템인증(ISO 14001) 도입률	%	100	100	100
취득 사업장 수	개	4	4	4
취득 대상 사업장 수	개	4	4	4
환경 투자	백만원	336	256	1,130

환경 컴플라이언스

구분	단위	2019	2020	2021
환경 법규위반 건수	건	1	0	1
사업장명	-	군산	N/A	순천

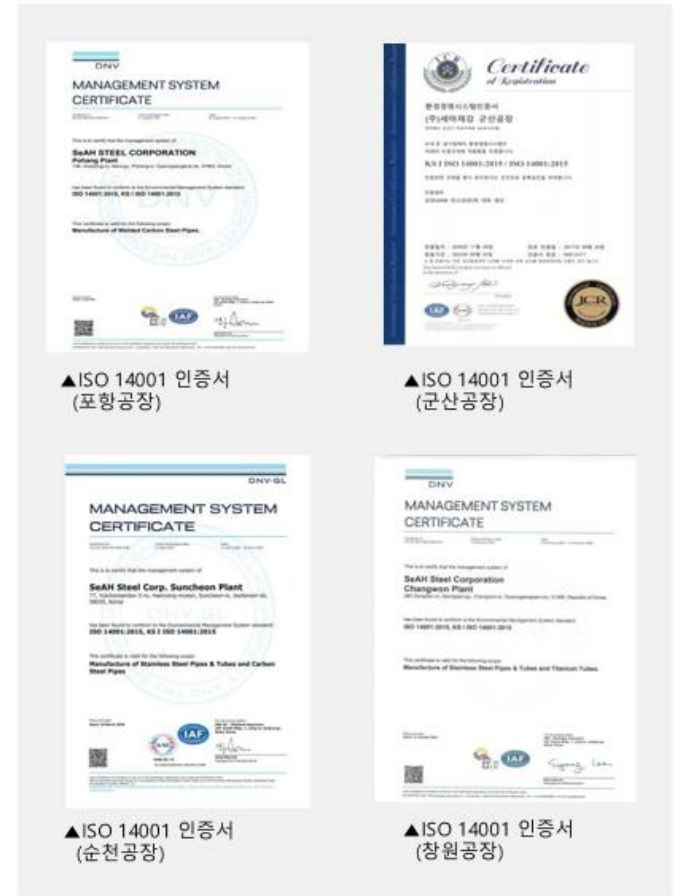

▲ ISO 14001 인증서 (포항공장)

▲ ISO 14001 인증서 (군산공장)

▲ ISO 14001 인증서 (순천공장)

▲ ISO 14001 인증서 (창원공장)

※모든 데이터는 포항/군산/순천/창원공장만을 산정범위로 하여 집계한 수치임



- Introduction
- About this Book
 - CEO Message
 - Business Overview



- ESG Performance
- ESG Strategy
 - Environment
 - Social
 - Governance



- ESG DATA
- ESG FACTBOOK
 - GRI Stds. Index
 - ESG POLICY BOOK



제3자 검증보고서

Social 사회

안전

구분	단위	2019	2020	2021
재해자 수(전체)	명	4	9	4
재해자 수(임직원)	명	1	2	2
재해자 수(협력사)	명	3	7	2
재해율(전체)	%	0.35	0.81	0.35
재해율(임직원)	%	0.15	0.31	0.30
재해율(협력사)	%	0.62	1.51	0.42
사망자 수(전체)	명	0	0	0
사망률(전체)	명	-	-	-
안전보건경영시스템 인증률(ISO 45001)	%	100	100	100

안전에 대한 근로자 교육

구분	단위	2019	2020	2021
안전교육 실적	시간	4,633	4,921	3,528
안전교육 수강자 수	명	3,056	2,090	1,558

1) 안전교육의 종류: 정기교육, 관리감독자 교육, 신입사원 채용시 교육, 직업변경전 교육, MSDS교육, 안전문화센터 교육 등

산업안전보건에 대한 근로자 참여 및 커뮤니케이션

구분	단위	2019	2020	2021
산업안전보건위원회 회의	횟수	12	12	12
안전보건협의체 회의	횟수	48	48	48

- 1) 산업안전보건위원회: 포항공장, 창원공장, 군산공장(2022년부터 상시근로자 50명 미만으로 제외) 분기 1회 실시(순천공장은 상시근로자 50명 미만으로 제외)
- 2) 안전보건협의체: 전 공장의 원청 + 협력사간 안전보건 협의회 회의 월 1회 실시

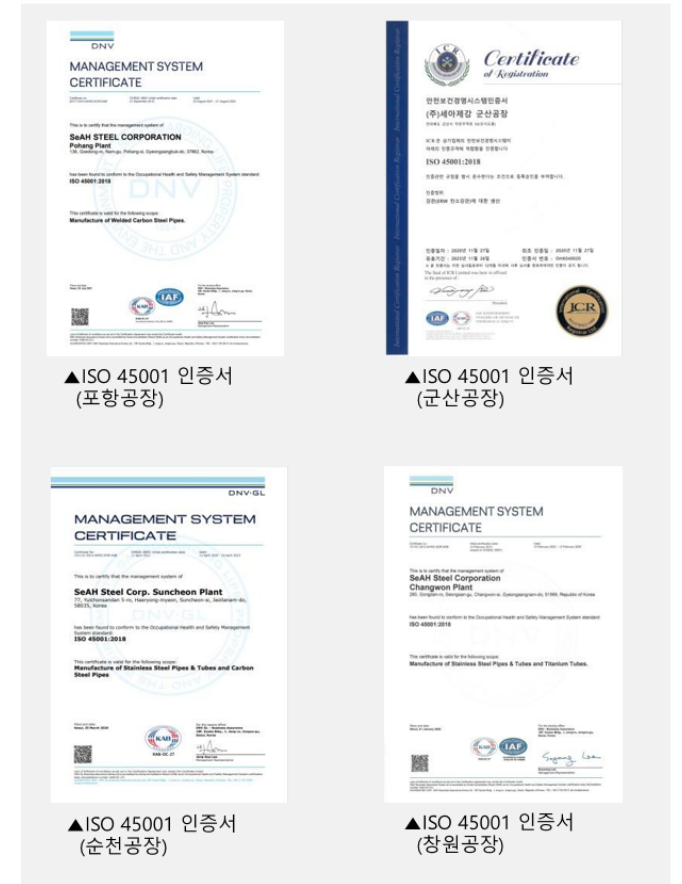

▲ISO 45001 인증서 (포항공장)

▲ISO 45001 인증서 (군산공장)

▲ISO 45001 인증서 (순천공장)

▲ISO 45001 인증서 (창원공장)



- Introduction
- About this Book
 - CEO Message
 - Business Overview



- ESG Performance
- ESG Strategy
 - Environment
 - Social
 - Governance



- ESG DATA
- ESG FACTBOOK
 - GRI Stds. Index
 - ESG POLICY BOOK



제3자 검증보고서

Social 사회

인사

구분	단위	2019	2020	2021
총 임직원 수 ¹⁾	명	674	649	658
총 임원 수	명	14	15	15
총 직원 수	명	660	634	643
정규직	명	643	610	617
비정규직	명	17	24	26
평균 근속년수	년	19.0	18.7	18.3
채용인원	명	21	23	51
자발적 이직률	%	2.52	1.69	2.43
퇴직자 수	명	56	56	55
정년퇴직자 수	명	17	25	15
관리자 이상 퇴사율	%	3.57	3.57	3.64
5일 이상 파업 수	건	0	0	0

1) 등기임원 제외 / 관리자 = 팀장 및 임원

교육

구분	단위	2019	2020	2021
인당 교육비용(임직원)	백만원	0.76	0.52	0.82
총 교육비용	백만원	513	335	541
인당 교육시간(임직원)	시간	70	43	40
총 교육시간 ¹⁾	시간	46,993	27,759	26,317

1) 2020년 및 2021년 Covid-19 영향으로 대면 교육 대폭 축소 운영

교육비용(단위: 백만원)

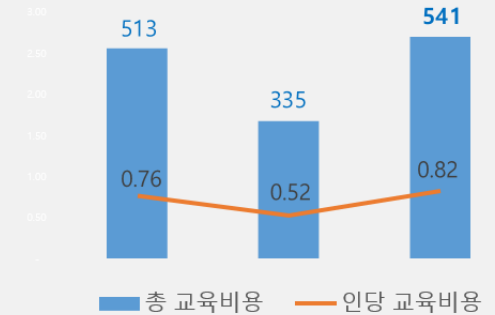

교육시간(단위: 시간)

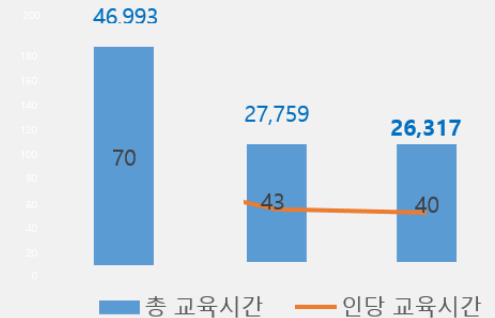



Introduction

- About this Book
- CEO Message
- Business Overview



ESG Performance

- ESG Strategy
- Environment
- Social
- Governance



ESG DATA

- ESG FACTBOOK
- GRI Stds. Index
- ESG POLICY BOOK



제3자 검증보고서

Social 사회

다양성

구분	단위	2019	2020	2021
총 임직원수	명	674	649	658
여성비율	%	4.90	5.70	5.93
평균근속연수	년	8.0	7.4	7.5
연도말 재직 인원수(등기임원 제외)	명	33	37	39
관리자,1)이상 여성 비율	%	3.51	3.57	3.33
장애인 고용 비율	%	2.52	2.47	1.98
연도말 장애인고용수	명	17	16	13
외국인 고용수(등기임원 제외)	명	2	1	1
채용 전환형 인턴수	명	0	0	0

1)관리자 = 팀장(소장) 및 임원

조직진단 종합결과

구분	단위	2019	2020	2021
조직만족도	점	71.0	75.0	73.3
직무만족도	점	70.0	74.1	73.1

- 1) 조직 및 직무에 대한 구성원들의 만족도 및 조직문화 유형 파악 목적으로 시행
- 2) 세아제강 사무직(사무기술직 및 사무행정직)
- 3) 총 74문항(7점 척도) / 온라인(TMS)을 통한 개인별 진단

여성 임직원비율 및 평균근속연수

(단위: %, 년)

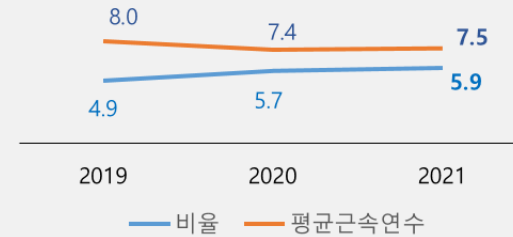

조직진단 종합결과(단위: 점)

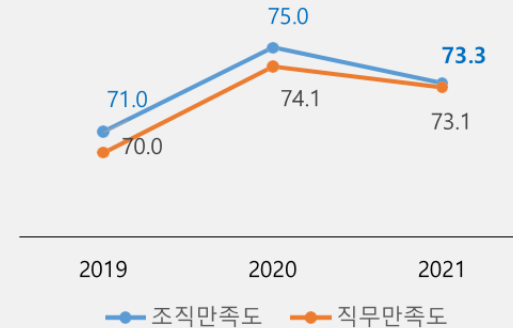



- Introduction
- About this Book
 - CEO Message
 - Business Overview



- ESG Performance
- ESG Strategy
 - Environment
 - Social
 - Governance



- ESG DATA
- ESG FACTBOOK
 - GRI Stds. Index
 - ESG POLICY BOOK



제3자 검증보고서

Social 사회

육아휴직

구분	단위	2019	2020	2021
총 육아휴직 사용자(임직원)	명	4	6	9
육아휴직 사용자 중 여성	명	2	3	4
육아휴직 사용자 중 남성	명	2	3	5
육아휴직 후 복직률	%	100	33	29
육아휴직 복귀자	명	1	1	2
육아휴직 복귀대상자	명	1	3	7

고객만족도 조사 결과

구분	단위	2019	2020	2021
고객만족지수 ¹⁾	점	90.2	94.7	90.9

1) 고객만족지수(100점 만점) = 고객설문지수(60점 만점)* + 품질통계지수(40점 만점)**
 *고객설문지수: 1회/2년 고객설문조사 시행
 **품질통계지수: 매년 'Claim건수' + '공정불량률(NDT)' + 'A/S, B/S 달성률'

사회공헌

구분	단위	2019	2020	2021
사회공헌비용 ¹⁾	백만원	165	243	143
사회공헌활동 ²⁾	건	135	16	9
인당 봉사활동 시간	시간	4.5	0.3	0.2
총 봉사활동 시간	시간	3,064	163	99

1) 연도별 회사 전체 기부금 집행내역 기준 집계
 2) 2020년 및 2021년 Covid-19 영향으로 사회공헌활동 대폭 감소

육아휴직 사용자 및 복직률

(단위: 명, %)

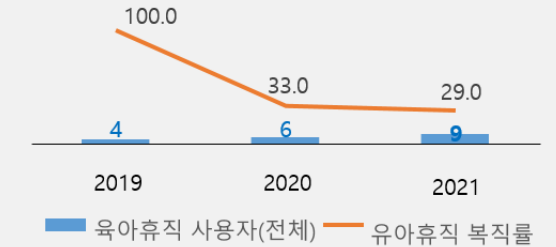

사회공헌 주요 활동 내역

본사	배식봉사 활동, 제과제빵 활동
포항공장	환경정화활동, LED 전등교체 사업 집수리 봉사활동, 취약계층 반찬 배달 무료급식, 헌혈, 연탄나눔 등
군산공장	공원가꾸기(시청산림복지과), 영아원 용품 지원, 헌혈 등
순천공장	취약계층(양로원) 봉사활동 산단 환경정화 활동 등
창원공장	취약계층 도시락 배달 연탄배달 봉사활동, 도서 및 의류 지원 등



- Introduction
- About this Book
 - CEO Message
 - Business Overview



- ESG Performance
- ESG Strategy
 - Environment
 - Social
 - Governance



- ESG DATA
- ESG FACTBOOK
 - GRI Stds. Index
 - ESG POLICY BOOK



제3자 검증보고서

Governance 지배구조

이사회 구성 및 운영

구분	단위	2019	2020	2021
이사회 규모	명	5	5	5
사내이사 수	명	3	3	3
사외이사 수	명	2	2	2
여성 등기임원 수	명	0	0	0
이사회 평균참석률	%	100.00	100.00	95.83
이사 평균 재임기간 ¹⁾	년	1.47	2.47	2.95

¹⁾현재의 세아제강은 2018.9.1 일부 인적분할한 신설법인이며, 이사 재임기간은 분할전 세아제강의 재직기간을 불포함(연말기준)

협회비 및 대외 후원 현황

구분	단위	2019	2020	2021
협회비 지급 금액	백만원	308.4	338.5	305.5
협회비 지급 건수	건	119	113	113
대외 후원 금액	백만원	165.0	243.0	142.6
대외 후원 건수	건	10	7	6

주식소유 현황

구분	단위	2019	2020	2021
정부기관 5% 이상 주식소유비율 ¹⁾	%	7.65	5.72	0.00
최대주주 및 특수관계인의 지분율	%	57.75	59.69	62.86

¹⁾국민연금공단(연말기준)

대외 후원 현황(2021년)

내용	금액(백만원)
범죄피해자지원센터	2.0
한국메세나협회	30.0
한국문화예술위원회	10.0
한국농아인협회	0.6
사회복지공동모금회	100.0

주식소유 현황(단위: %)

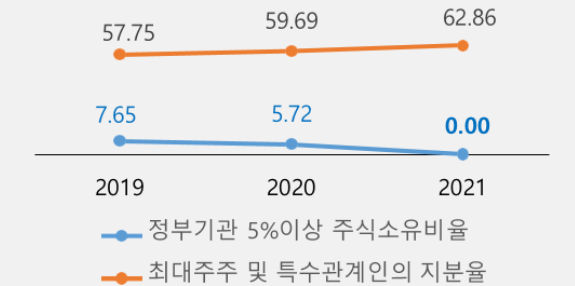



- Introduction
- About this Book
 - CEO Message
 - Business Overview



- ESG Performance
- ESG Strategy
 - Environment
 - Social
 - Governance



- ESG DATA
- ESG FACTBOOK
 - GRI Stds. Index
 - ESG POLICY BOOK



제3자 검증보고서

Economic 재무성과

기본정보

구분	단위	2019	2020	2021
제품 매출액	백만원	1,022,828	992,493	1,328,116
상품 등 매출액	백만원	204,352	157,973	169,245
탄소강관의 시장점유율 ¹⁾	%	14.3	13.9	15.6
내수 판매비율 ²⁾	%	48.7	46.6	49.4
수출 판매비율 ²⁾	%	51.3	53.4	50.6

1) 용접강관 기준(자료 출처: 한국철강협회)

2) 내수 및 수출 판매비율은 매출액 기준이며, 제품 판매만 고려함(상품 판매 등 제외)

손익

구분	단위	2019	2020	2021
매출액	백만원	1,227,180	1,150,466	1,497,361
영업이익	백만원	45,912	53,563	131,946
당기순이익	백만원	24,852	33,059	91,395

재무상태

구분	단위	2019	2020	2021
유동자산	백만원	469,375	487,376	681,377
비유동자산	백만원	559,424	564,677	546,814
자산총계	백만원	1,028,799	1,052,053	1,228,191
유동부채	백만원	251,535	225,854	331,976
비유동부채	백만원	206,066	230,947	216,622
부채총계	백만원	457,601	456,801	548,598
자본총계	백만원	571,198	595,252	679,593

매출액, 영업이익(률)(단위: 억원, %)

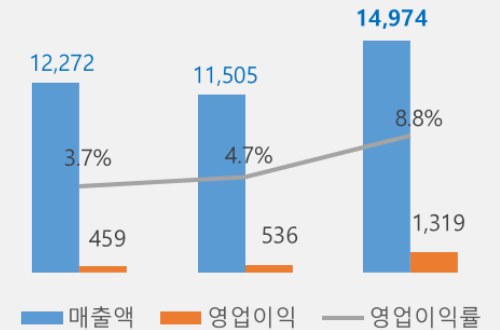

부채비율(단위: 억원, %)

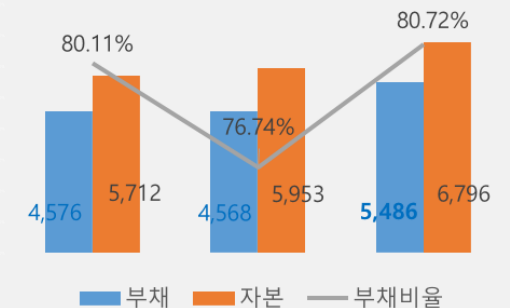

Global Reporting Initiative (GRI) Standards Index

Topic	No.	Title	Page	
GRI 102 : 일반공개				
조직 프로필	102-1	조직 명칭	8	
	102-2	활동, 브랜드, 제품 및 서비스	9,10,11,12	
	102-3	본사 위치	10	
	102-4	사업 지역	10,13	
	102-5	소유 형태 및 법적 형태	8,49	
	102-6	시장 영역	11	
	102-7	조직의 규모	62	
	102-8	임직원 및 근로자에 대한 정보	62, 63	
	102-9	공급망	45	
	102-10	조직 및 공급망의 중대한 변화	8	
	102-11	예방 원칙 또는 접근	6,7,16,54	
	102-13	협회 회원	44	
	전략	102-14	최고의사결정권자의 성명서	5
102-15		주요 영향, 위기 및 기회	51,54	
윤리 및 청렴	102-16	가치, 원칙, 표준 및 행동강령	52,53	
	102-17	윤리 관련 조인 및 고발 메커니즘	53	
지배구조	102-18	지배구조	47,48	
	102-22	최고의사결정기구 및 하위 위원회의 구성	47	
	102-23	최고의사결정기구 의장	47	
	102-24	최고의사결정기구 위원 추천 및 선정	47	
	102-25	이해관계상충	48	
	102-26	목표, 가치 및 전략 수립에 관한 최고의사결정기구의 역할	48	
	102-27	최고의사결정기구의 집단지식	47	
	102-28	최고의사결정기구 성과 평가	-	
	102-30	위험 관리 절차의 효과성	54	
	102-31	경제, 환경 및 사회적 토픽에 대한 검토	48	
	102-32	지속가능성 보고에 대한 최고의사결정기구의 역할	48	
	102-33	중요 사안에 대한 커뮤니케이션	48	
	102-34	중요 사안의 특성 및 개수	16	
	102-37	보수 정책에 대한 이해관계자 참여	47	
	102-40	이해관계자 집단의 목록	68	
	이해관계자 참여	102-41	단체협약	40
		102-42	이해관계자 파악 및 선정	16,68
102-43		이해관계자 참여 방식	68	
102-44		핵심 주제 및 관심사항	16	

Topic	No.	Title	Page
보고 관행	102-45	연결재무제표에 포함된 조직	10
	102-46	보고 내용 및 주제의 경계 정의	16
	102-47	중요한 토픽 목록	16
	102-48	정보의 재기술	최초발행
	102-49	보고의 변경	최초발행
	102-50	보고 기간	2
	102-51	최근 보고 일자	2
	102-52	보고 주기	2
	102-53	보고서 문언처	2
	102-54	GRI Standards 부합 방법(핵심적 또는 포괄적)	2
	102-55	GRI 인덱스	67
	102-56	외부 검증	N/A
GRI 103 : 경영접근방식공개			
	103-1	중요한 토픽 및 그 경계에 대한 설명	16
	103-2	경영 접근 및 구성요소	6,7,16,22
	103-3	경영 접근에 대한 평가	15,16
GRI 201 : 경제성과			
	201-1	직접적 경제가치 발생과 분배	66
	201-2	기후변화에 따른 영향 및 기타 위험과 기회	23,26
	201-3	확정급여형 연금제도 채무 충당	40
	201-4	정부 재정지원	-
GRI 203 : 간접 경제적 영향			
	203-1	사회기반시설 투자 및 서비스 지원	43,44
GRI 205 : 반부패			
	205-2	반부패 정책 및 절차에 관한 커뮤니케이션 및 교육	50,52,53
	205-3	확인된 부패 사례 및 조치	53
GRI 206 : 경쟁저해행위			
	206-1	경쟁저해 및 독과점금지 위반 관련 법적 행동	50
GRI 207 : 세금			
	207-1	세금에 대한 접근 방법	55
	207-2	세금 관련 거버넌스 및 통제 프레임워크, 세금 관련 비윤리 행위에 대한 보고 메커니즘, 세금 관련 검증 프로세스에 대한 설명	55
	207-3	세금 관련 이해관계자 참여 활동 및 제기된 이슈	55
	207-4	국가별 보고사항	N/A



Introduction

- About this Book
- CEO Message
- Business Overview



ESG Performance

- ESG Strategy
- Environment
- Social
- Governance



ESG DATA

- ESG FACTBOOK
- GRI Stds. Index
- ESG POLICY BOOK



제3자 검증보고서

GRI Stds. Index

Global Reporting Initiative (GRI) Standards Index

Topic	No.	Title	Page
GRI 302 : 에너지			
	302-1	조직 내 에너지 소비	58
	302-3	에너지 집약도	58
	302-4	에너지 소비 감축	58
	302-5	제품 및 서비스의 에너지 요구량 감축	26
GRI 303 : 용수			
	303-2	물 방류 관련 영향의 관리	24
	303-4	물 방류	24,59
	303-5	물 소비	24,59
GRI 305 : 배출			
	305-1	직접 온실가스 배출량 (Scope1)	58
	305-2	간접 온실가스 배출량 (Scope2)	58
	305-3	기타 간접 온실가스 배출량 (Scope3)	-
	305-4	온실가스 배출 집약도	58
	305-5	온실가스 배출량 감축	58
	305-7	질소산화물(NOx), 황산화물(SOx) 및 기타 중요한 대기 배출량	22,59
GRI 306 : 폐수 및 폐기물			
	306-1	수질 및 목적지별 방류	24
	306-2	유형 및 처리방법별 폐기물	59
	306-3	중요한 유출	59
	306-4	유해 폐기물의 운반	59
	306-5	방류 또는 유출의 영향을 받는 수원	24,59
GRI 307 : 환경적 컴플라이언스			
	307-1	환경 규제 위반	60
GRI 401 : 고용			
	401-1	신규채용 및 이직	38,64
	401-2	비정규직 근로자에게 제공되지 않는 정규직 근로자의 복리후생	40
	401-3	육아휴직	41,64
GRI 402 : 노사관계			
	402-1	운영상의 변화와 관련한 최소 공지기간	40

Topic	No.	Title	Page
GRI 403 : 산업 보건 및 안전			
	403-1	작업장 보건 및 안전 관리 시스템	29,30
	403-2	위해 인식, 위험 평가 및 사고 조사	29,30,33
	403-3	작업장 보건 서비스	35
	403-4	작업장 보건 및 안전 관련 노동자 참여, 자문 및 커뮤니케이션	33,34,61
	403-5	작업장 보건 및 안전 관련 근로자 교육	31,33,61
	403-6	근로자 건강 증진	35,36,37
	403-7	작업장 보건 및 안전 영향의 예방 및 완화	29,32
	403-8	작업장 보건 및 안전 관리 시스템의 적용 대상 근로자	29,33,61
	403-9	업무관련 부상	61
	403-10	업무관련 질병	61
GRI 404 : 훈련 및 교육			
	404-1	직원 1인당 평균 교육 시간	62
	404-2	직원 역량 강화 및 전환 지원 프로그램	39
	404-3	정기적 성과 및 경력 개발 검토를 받는 직원의 비율	39
GRI 405 : 다양성 및 기회균등			
	405-1	경영 조직 및 직원의 다양성	63
GRI 406 : 차별금지			
	406-1	차별 사건 및 이에 대한 시정조치	40,52
GRI 407 : 결사 및 단체교섭의 자유			
	407-1	단결 및 단체교섭의 자유가 훼손될 위험이 있는 사업장 및 공급업체	40
GRI 412 : 인권평가			
	412-1	인권 관련 검토 또는 영향 평가 대상 사업장	68
	412-2	인권 정책 및 절차 관련 직원 교육	68
GRI 413 : 지역사회			
	413-1	지역사회 참여, 영향 평가 및 발전 프로그램 운영 사업장	43
GRI 415 : 공정정책			
	415-1	정치 기부금	없음
GRI 418 : 고객개인정보			
	418-1	고객 개인정보보호 위반 및 데이터 분실 관련 상당한 불만	없음
GRI 419 : 사회경제적 컴플라이언스			
	419-1	사회적 및 경제적 분야 법률 및 규정 위반	사업보고서 p134



Introduction

- About this Book
- CEO Message
- Business Overview



ESG Performance

- ESG Strategy
- Environment
- Social
- Governance



ESG DATA

- ESG FACTBOOK
- GRI Stds. Index
- ESG POLICY BOOK



제3자 검증보고서



Introduction

- About this Book
- CEO Message
- Business Overview



ESG Performance

- ESG Strategy
- Environment
- Social
- Governance



ESG DATA

- ESG FACTBOOK
- GRI Stds. Index
- ESG POLICY BOOK



제3자 검증보고서

ESG POLICY BOOK

이해관계자 정책

세아는 이해관계자들의 기대에 부응하기 위해 추구하는 공동의 가치와 기대 요구 사이에서 균형을 찾고, 내부 의사결정 과정에 적절히 반영될 수 있도록 지속적으로 소통하며 협력해 나가겠습니다.

대상	소통채널	참여활동
고객	홈페이지, 고객센터, 블로그	제품 및 서비스 문의, 제안 및 기타 의견 등
임직원	인트라넷, 노동조합, 임직원 설문 조사	경영 환경 변화, 임금 협상 등 HR 관련 이슈
경쟁사 · 협력사	동반성장 프로그램	공정 계약, 부당거래 등 상생 협력 관련 이슈
정부 · 지역사회	정부정책 공청회, 간담회	국책 과제 참여, 정부 규제 정책, 지역 내 환경 보호, 지역 사회공헌 활동 등 이슈
주주 · 투자자	주주총회, IR 공시	주가 및 배당금 변동 이슈, 경영 환경 변화 및 경영 실적, 주주 총회 등

↓ 이해관계자 정책

인권경영 현장

세아는 각 국가와 지역의 법규를 준수하고, 세계인권선언(Universal Declaration of Human Rights, UDHR), UN 기업과 인권 이행 지침(Guiding Principles on Business and Human Rights, UNGPs), OECD 다국적 기업 가이드라인, UN 아동권리협약, 국제 노동기구 핵심 협약 등 국제 인권 원칙과 규범을 지지하며, 이를 실천 하기 위하여 내·부 소통, 고충 처리, 구제 절차를 포함하는 인권경영 정책을 수립하여 운영합니다. 이는 세아그룹의 국내·외 전 사업장에 적용되며, 공동의 이해 및 전사적인 실천을 위하여 인권경영 현장을 선언합니다.

↓ 인권경영 현장

윤리 현장

세아는 기본과 원칙을 지키는 윤리적인 기업 문화를 기반으로 공정하고 투명한 경쟁을 지향하는 자유 시장 경제 질서를 존중하고 제반 법규정을 준수합니다. 이를 통해 풍부한 가치를 창조하고, 이해관계자들과 함께 발전함으로써 '세상을 아름답게 하는 기업'이 되고자 합니다.

준법경영 현장

세아는 준법경영의 기본적인 절차와 제반 사항을 정한 최상위 규범을 명시한 준법경영 현장을 제정하고, 회사는 물론 모든 임직원이 업무 수행 과정이나 회사 생활에서 의사결정과 판단의 기준으로 제공하여 세아의 준법경영 체계를 확립하고자 합니다.

↓ 준법경영 현장

제3자 행동강령

세아는 공급사와 파트너사를 포함한 모든 제3자 파트너로 하여금 제3자 파트너에 대한 평가 및 선정의 중요한 구성 요소이자 본 행동강령에 명시된 내용인 원칙을 준수하도록 적극 권장합니다. 본 행동강령은 국제 기준 및 가이드라인에 기반하여 작성되었습니다. 본 행동강령과 사업을 수행하는 국가의 법령 내용이 상충되는 경우에는 보다 엄격한 기준을 따릅니다.

↓ 제3자 행동강령

기업지배구조 현장

세아는 공정하고 투명한 책임 경영을 실현하기 위한 노력을 다 할 것이며 궁극적으로 신뢰와 존경 받는 지속 가능한 발전을 추구하고자 합니다.

↓ 기업지배구조 현장





Introduction

- About this Book
- CEO Message
- Business Overview



ESG Performance

- ESG Strategy
- Environment
- Social
- Governance



ESG DATA

- ESG FACTBOOK
- GRI Stds. Index
- ESG POLICY BOOK



제3자 검증보고서

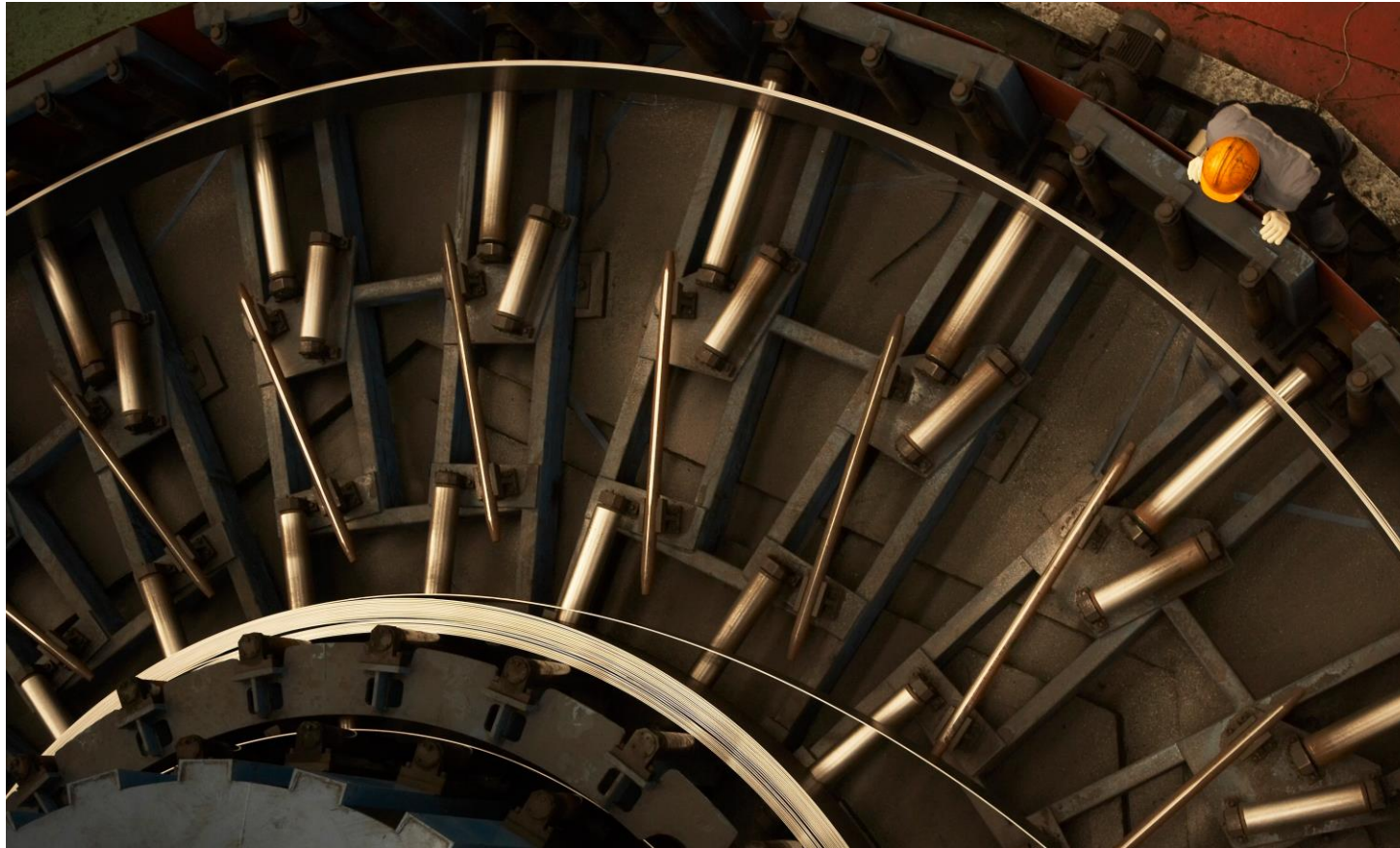

Accumulator

강관 제조과정 중에 스�কে프와 스펀을 연결용접하는 시간을 확보해주고, 스펀이 지속적으로 공급되도록 하는 설비. 이렇듯 세아제강의 ESG경영과 ESG선도기업간의 격차를 줄여주는, 세아제강 ESG경영의 현재와 미래의 시간 격차를 줄여주는, 다양한 이해관계자와의 원활한 소통을 이어주는 연결, 저장, 지속됨을 표현.

지속가능경영보고서

제작 총괄: 지속가능경영실 ESG추진팀

문의: seahsteel.esg@seah.co.kr

제작 협조 부서

SHE기획팀	경영기획팀
인사팀	재경팀
구매1팀	구매2팀
안전환경팀	선행연구팀
SMART기술팀	설비보전팀
설비팀	각 공장 생산팀
각 공장 업무지원팀	각 공장 품질경영팀
준법경영파트	내부회계파트

발간일	2022년 11월
발 간	(주) 세아제강



Inspired

by

SěAH